



Convection Oven

Instruction manual



- | | |
|--|--|
| (NL) Convectieoven
Handleiding | (PT) Forno de convecção
Manual de instruções |
| (FR) Four à convection
Mode d'emploi | (S) Konvektionsugn
Bruksanvisning |
| (DE) Konvektionsofen
Bedienungsanleitung | (DK) Konvektionsovn
Instruktionsvejledning |
| (IT) Forno a convezione
Manuale di istruzioni | (N) Konveksjonsovn
Brukerhåndbok |
| (ES) Horno de Convección
Manual de instrucciones | (FIN) Kiertoilmauuni
Ohjekirja |

**Model • Modèle • Modell • Modello • Modelo • Malli:
CC038**

UK Table of Contents

Safety Tips	1
Introduction	1
Pack Contents	1
Operation	2
Setting the Timer	2
Setting the Temperature	3
Cleaning, Care & Maintenance	3
Troubleshooting	3
Technical Specifications	4
Electrical Wiring	4
Compliance	4

NL Inhoudsopgave

Veiligheidstips	5
Inleiding	5
Verpakkingsinhoud	5
Werking	6
Timer instellen	6
Temperatuur instellen	7
Reiniging, zorg & onderhoud	7
Oplossen van problemen	7
Technische specificaties	8
Elektrische bedrading	8
Productconformiteit	8

FR Sommaire

Conseils de sécurité	9
Introduction	9
Contenu de l'emballage	9
Operation	10
Réglage du minuteur	10
Réglage de la température	11
Nettoyage, entretien et maintenance	11
Dépannage	11
Spécifications techniques	12
Raccordement électrique	12
Conformité	12

DE Inhalt

Sicherheitshinweise	13
Einführung	13
Lieferumfang	13
Betrieb	14
Timer einstellen	14
Temperatur einstellen	15
Reinigung, Pflege und Wartung	15
Störungssuche	15
Technische Spezifikationen	16
Elektroanschlüsse	16
Konformität	16

IT Indice

Suggerimenti per la sicurezza	17
Introduzione	17
Contenuto della confezione	17
Funzionamento	18
Regolazione del timer	18
Impostazione della temperatura	19
Pulizia e manutenzione	19
Risoluzione dei problemi	19
Specifiche tecniche	20
Cablaggi elettrici	20
Conformità	20

ES Índice

Consejos de Seguridad	21
Introducción	21
Contenido del Conjunto	21
Funcionamiento	22
Ajuste del Temporizador	22
Ajuste de la Temperatura	23
Limpieza, Cuidado y Mantenimiento	23
Resolución de problemas	23
Especificaciones Técnicas	24
Cableado Eléctrico	24
Cumplimiento	24

PT Índice

Conselhos de segurança	25
Introdução	25
Conteúdo da embalagem	25
Funcionamento	26
Configurar o temporizador	26
Seleccionar a temperatura	27
Limpeza, cuidados & manutenção	27
Resolução de problemas	27
Especificações técnicas	27
Cablagem eléctrica	28
Conformidade.....	28

S Innehållsförteckning

Säkerhetsråd	29
Inledning	29
Förpackningsinnehåll	29
Drift	30
Ställa in timern	30
Ställa in temperaturen	31
Rengöring, omvårdnad och underhåll	31
Felsökning	31
Tekniska specifikationer	31
Elektriska kablar	32
Tillmötesgående	32

DK Indholdsfortegnelse

Sikkerhedstips	33
Indledning	33
Pakkens indhold	33
Drift	34
Indstilling af timeren	34
Indstilling af temperaturen	35
Rengøring, pleje og vedligeholdelse	35
Fejlfinding	35
Tekniske specifikationer	36
El-kabler	36
Overensstemmelseserklæring	36

N Innhold

Sikkerhetstips	37
Innledning	37
Pakkeinnhold	37
Bruk	38
Innstillе tidsuret	38
Innstillе temperaturen	39
Rengjøring, stell og vedlikehold	39
Feilsøking	39
Tekniske spesifikasjoner	40
Elektrisk tilkopling	40

FIN Sisällysluettelo

Samsvar	40
Turvallisuusviheitä	41
Johdanto	41
Pakkauksen sisältö	41
Käyttö	42
Ajastimen asetus	42
Lämpötilan asetus	43
Puhdistus, hoito & huolto	43
Vianetsintä	43
Tekniset tiedot	44
Sähköjohdot	44
Vaatimustenmukaisuus	44

Safety Tips

- Position on a flat, stable surface.
- A service agent/qualified technician should carry out installation and any repairs if required. Do not remove any components on this product.
- Consult Local and National Standards to comply with the following:
 - Health and Safety at Work Legislation
 - BS EN Codes of Practice
 - Fire Precautions
 - IEE Wiring Regulations
 - Building Regulations
- DO NOT immerse the appliance in water.
- Some surfaces become hot during operation - take care when using the appliance.
- Always wear suitable protective clothing when using the oven.
- DO NOT allow anything to come in to contact with the heating elements during use.
- Always switch off and disconnect the power supply to the appliance when not in use.
- Not suitable for outdoor use.
- This appliance must only be used in accordance with these instructions and by persons competent to do so.
- This appliance is not suitable for use by children.
- Keep all packaging away from children. Dispose of the packaging in accordance to the regulations of local authorities.
- If the power cord is damaged, it must be replaced by a BUFFALO agent or a recommended qualified technician in order to avoid a hazard.

Introduction

Please take a few moments to carefully read through this manual. Correct maintenance and operation of this machine will provide the best possible performance from your BUFFALO product.

Pack Contents

The following is included:

- BUFFALO Convection Oven
- Wire Shelf
- Instruction Manual

BUFFALO prides itself on quality and service, ensuring that at the time of packaging the contents are supplied fully functional and free of damage.

Should you find any damage as a result of transit, please contact your BUFFALO dealer immediately.

Operation

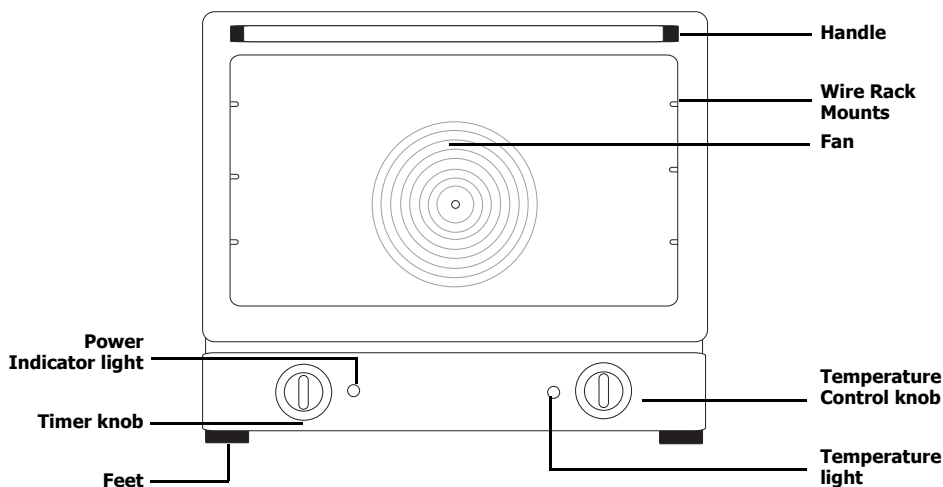

Before using for the first time, the appliance must be cleaned. To clean the appliance:

1. Wash the wire rack and oven interior with warm soapy water and a damp cloth.
2. Place the wire rack inside the oven.
3. Close the door.
4. Set the Temperature knob to 'MAX' and set the Timer knob to '5 minutes'.

Note: See 'Setting the Timer' for setting times under 20 minutes.

5. When the minutes are over turn Off the appliance and disconnect from the power supply.
6. Allow to cool. The appliance is now ready to use.

Setting the Timer

The Timer knob also acts as the Power switch. When the Timer is set to '0' the power is Off.

1. Connect the appliance to the mains power supply.
2. Set the Timer knob to the required time (0-120 minutes).

Note: If the required time is under 20 minutes, the Timer must be turned beyond 20 and then turned back down to the required setting in order to work.

3. The appliance will begin to heat up to the set temperature (see 'Setting the Temperature') and the Power Indicator light comes on.

Note: The Time can be adjusted during cooking if required. Simply adjust the setting as required using the Timer knob.

4. When the Timer reaches '0' an audible alarm sounds and the appliance turns Off.

Setting the Temperature

1. Turn the Temperature Control Knob to the required temperature (65°C-260°C).
2. The Temperature Indicator light comes on.

 **Note: When the Oven reaches the set temperature the Temperature Indicator light turns off.**

Cleaning, Care & Maintenance

- Always turn Off the appliance and disconnect from the power supply before cleaning.
- Allow the appliance to cool before cleaning.
- Use warm, soapy water and a damp cloth to clean the exterior of the appliance.
- Dry thoroughly after cleaning.
- A BUFFALO dealer or qualified technician should carry out repairs if required.

Troubleshooting

If your BUFFALO appliance develops a fault, please check the following table before making a call to the Helpline.

Fault	Probable Cause	Action
The appliance is not working	The appliance is not switched on	Check the appliance is plugged in correctly and switched on
	Plug and lead are damaged	Call BUFFALO agent or qualified technician
	Fuse in the plug has blown	Replace the plug fuse
	Power supply	Check power supply
	Internal wiring fault	Call BUFFALO agent or qualified technician
Appliance does not reach set temperature	Faulty thermostat	Call BUFFALO agent or qualified technician
	Faulty element	Call BUFFALO agent or qualified technician
Appliance heats up but indicator light does not come on	Bulb has expired	Call BUFFALO agent or qualified technician
Power indicator light comes on but appliance does not heat up	Faulty element	Call BUFFALO agent or qualified technician
	Faulty thermostat	Call BUFFALO agent or qualified technician
	Thermostat set incorrectly	Check thermostat
Appliance slow to heat up	Cooking surface not clean	Clean cooking surface
	Faulty element	Call BUFFALO agent or qualified technician
Foodstuffs overcooked or burnt when cooked according to recipe	Faulty fan	Call BUFFALO agent or qualified technician
	Faulty thermostat	Call BUFFALO agent or qualified technician

Technical Specifications

Model	Voltage	Power	Current	Temperature Range (°C)	Capacity (litres)	Dimensions h x w x d (mm)	Weight (kg)
CC038	230V 50Hz	2500W	10.9A	0 - 250	42	456 x 580 x 560	22.8

Electrical Wiring

This appliance is supplied with a 3 pin, moulded, BS1363 plug and lead, with a 13 amp fuse as standard. The plug is to be connected to a suitable mains socket.

This appliance is wired as follows:

- Live wire (coloured brown) to terminal marked L
- Neutral wire (coloured blue) to terminal marked N
- Earth wire (coloured green/yellow) to terminal marked E

This appliance must be earthed, using a dedicated earthing circuit.

If in doubt consult a qualified electrician.

Electrical isolation points must be kept clear of any obstructions. In the event of any emergency disconnection being required they must be readily accessible.

Compliance

The WEEE logo on this product or its documentation indicates that the product must not be disposed of as household waste. To help prevent possible harm to human health and/or the environment, the product must be disposed of in an approved and environmentally safe recycling process. For further information on how to dispose of this product correctly, contact the product supplier, or the local authority responsible for waste disposal in your area.



BUFFALO parts have undergone strict product testing in order to comply with regulatory standards and specifications set by international, independent, and federal authorities.



BUFFALO products have been approved to carry the following symbol:

All rights reserved. No part of these instructions may be produced or transmitted in any form or by any means, electronic, mechanical, photocopying, recording or otherwise, without the prior written permission of BUFFALO. Every effort is made to ensure all details are correct at the time of going to press, however, BUFFALO reserve the right to change specifications without notice.

Veiligheidstips

- Plaatsen op een vlakke en stabiele ondergrond.
- De installatie en eventuele reparaties zijn door een servicetechnicus/vaktechnicus uit te voeren. Verwijder geen componenten of servicepanelen van dit product.
- Raadpleeg en volg de plaatselijke en nationale regelgeving op m.b.t. tot het volgende:
 - Wetgeving van gezondheid en veiligheid op de werkplaats
 - Werkregels
 - Brandpreventie
 - IEE bekabelingsnormen
 - Bouwverordeningen
- Dit apparaat NIET in water dompelen.
- Bepaalde oppervlakken worden tijdens gebruik heet - let hierop wanneer u het apparaat gebruikt.
- Gebruik altijd geschikte beschermende kleding gedurende het gebruik van de oven.
- Laat tijdens gebruik NIETS in contact komen met de verwarmingselementen.
- Schakel het apparaat altijd uit en haal de steker uit het stopcontact wanneer u het apparaat niet gebruikt.
- Niet geschikt voor gebruik buitenshuis.
- Dit apparaat mag uitsluitend in overeenstemming met deze instructies en door competente personen worden gebruikt.
- Dit apparaat is ongeschikt om door kinderen gebruikt te worden.
- Laat verpakkingsmateriaal niet binnen handbereik van kinderen. Verpakkingsmateriaal in overeenstemming met de regelgeving van de plaatselijke overheden als afval laten verwerken.
- Indien de stroomkabel beschadigd raakt, dient men deze door een BUFFALO technicus of aanbevolen vaktechnicus te laten vervangen om gevaarlijke situaties te verhinderen.

Inleiding

Neem de tijd en lees deze handleiding aandachtig door. Een correct gebruik en onderhoud van deze machine waarborgt de beste prestatie van uw BUFFALO product.

Verpakkingsinhoud

De verpakking bevat het volgende:

- BUFFALO Convectieoven
- Draadplank x 2
- Handleiding

BUFFALO is trots op de haar productkwaliteit en dienstverlening en controleer de inhoud van de verpakkingen, tijdens de verpakkingsfase, op functionaliteit en schade.

Mocht u product door transport zijn beschadigd, neem dan onmiddellijk contact op met uw BUFFALO dealer.

Werking

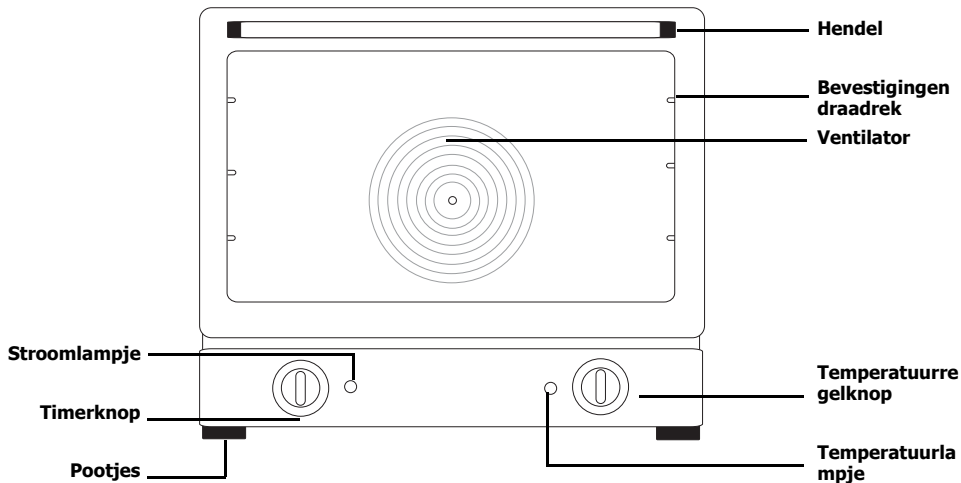

Vóór het eerste gebruik moeten alle van het fabricageproces overgebleven resten worden verwijderd. Om resten te verwijderen:

1. was het draadrek en de ovenbinnenkant met warm zeepwater en een vochtige doek.
2. Plaats het draadrek in de oven.
3. Sluit de deur.
4. Zet de temperatuurknop op 'MAX' en de timerknop op '5 minuten'.
5. Na het verlopen van de ingestelde tijd zet u het apparaat uit en haalt u de stekker uit het stopcontact.
6. Laat het apparaat afkoelen. Het apparaat is nu gebruiksklaar.

Timer instellen

De timerknop werkt ook als een stroomschakelaar. Wanneer de timer op '0' staat dan is het apparaat uitgeschakeld.

1. Steek de stekker van het apparaat in het stopcontact.
2. Zet de timerknop op de gewenste tijdsduur (0-120 minuten).

Opmerking: om de oven met een gewenste tijdsduur van onder de 20 minuten te gebruiken, dient men de timer eerst verder dan de 20 minutenstand te draaien en vervolgens terug te draaien naar de gewenste tijdsduur onder de 20 minuten.

3. Het apparaat start het verwarmingsproces tot aan de ingestelde temperatuur (zie 'Temperatuur instellen') en het stroomlampje gaat aan..

Opmerking: indien gewenst kan gedurende het kookproces de tijdsduur worden aangepast. Hiervoor dient men alleen de vereiste instelling met de timerknop in te stellen.

4. Wanneer de timer de stand '0' bereikt, hoort u een alarm en gaat het apparaat uit.

Temperatuur instellen

1. Zet de temperatuurregelknop op de vereiste temperatuur (65°C - 260°C).
2. Het temperatuurlampje gaat aan..



Opmerking: wanneer de oven de ingestelde temperatuur bereikt, gaat het temperatuurlampje uit.

Reiniging, zorg & onderhoud

- Alvorens het apparaat te reinigen dient men altijd het apparaat uit te schakelen en de steker uit het stopcontact te halen.
- Laat het apparaat afkoelen voordat u met het schoonmaken begint.
- Gebruik warm zeepwater en een vochtige doek om de buitenkant van het apparaat te reinigen.
- Na reiniging goed drogen.
- Eventuele reparaties moeten door een BUFFALO vertegenwoordiger of een vaktechnicus worden uitgevoerd.

Oplossen van problemen

Indien er een storing van uw BUFFALO product optreedt, dient u de onderstaande tabel te raadplegen alvorens contact op te nemen met uw BUFFALO dealer of de Hulplijn te bellen.

Probleem	Mogelijke oorzaak	Handeling
Het apparaat werkt niet	Het apparaat staat uit	Controleer of de stroomkabel van het apparaat is aangesloten en of het apparaat is ingeschakeld
	Steker en kabel zijn beschadigd	Laat een BUFFALO technicus of een vaktechnicus komen
	De zekering in de steker is gesprongen	Vervang de zekering in de steker
	Stroomvoorziening	Controleer de stroomvoorziening
	Storing interne bedrading	Laat een BUFFALO technicus of een vaktechnicus komen
Het apparaat bereikt de ingestelde temperatuur niet	Defecte thermostaat	Laat een BUFFALO technicus of een vaktechnicus komen
	Defect verwarmingselement	Laat een BUFFALO technicus of een vaktechnicus komen
Het apparaat wordt warm maar het indicatielampje gaat niet aan	De lamp is kapot	Laat een BUFFALO technicus of een vaktechnicus komen
Het lampje van de stroomindicator gaat aan maar het apparaat wordt niet op temperatuur gebracht	Defect verwarmingselement	Laat een BUFFALO technicus of een vaktechnicus komen
Het lampje van de stroomindicator gaat aan maar het apparaat wordt niet op temperatuur gebracht	Defecte thermostaat	Laat een BUFFALO technicus of een vaktechnicus komen
	Thermostaat verkeerd ingesteld	Controleer de thermostaat
Voedsel volgens recept te ver doorgerekookt of verbrand	Kookoppervlak is niet schoon	Reinig het kookoppervlak
	Defect verwarmingselement	Laat een BUFFALO technicus of een vaktechnicus komen

Technische specificaties

Model	Voltage	Vermogen	Stroom	Temperatuurbereik (°C)	Inhoud (liters)	Afmetingen h x b x d mm	Gewicht (kg)
CC038	230V 50Hz	2500W	10,9A	0 - 250	42	456 x 580 x 560	22,8

Elektrische bedrading

Men dient de steker op een geschikt stopcontact aan te sluiten.

De bedrading van dit apparaat is als volgt:

- Stroomkabel (bruin) naar de aansluitklem gemarkeerd met L
- Neutraalkabel (blauw) naar de aansluitklem gemarkeerd met N
- Aardekabel (groen/geel) naar de aansluitklem gemarkeerd met E

Dit apparaat moet worden geaard met behulp van een adequaat aardingscircuit.

Bij twijfels raadpleeg een vakkundige electricien.

De elektrische isolatiepunten mogen niet worden geblokkeerd. In geval van een nooduitschakeling moeten de isolatiepunten direct toegankelijk zijn.

Productconformiteit

Het WEEE-logo op dit product of bijbehorende documentatie geeft aan dat het product niet onder huisvuil valt en als zodanig ook niet mag worden verwerkt. Ter preventie van mogelijke gevaren voor de gezondheid van personen en/of voor het milieu, dient men dit product in overeenstemming met het voorgeschreven en milieuveilige recyclingproces als afval te verwerken. Raadpleeg uw productleverancier of uw plaatselijk afvalverwerkingsbedrijf voor meer informatie over de juiste afvalverwerking van dit product.



De onderdelen van BUFFALO producten hebben strenge producttesten ondergaan om te voldoen aan wettelijke regels en specificaties die door internationale, onafhankelijke en landelijke overheden worden voorgeschreven.

BUFFALO producten zijn goedgekeurd en voorzien van het volgende symbool:



Alle rechten voorbehouden. Het is verboden om deze handleiding, hetzij volledig of gedeeltelijk, elektronisch of mechanisch te reproduceren, kopiëren, op opslagmedia op te slaan of op enigerlei wijze over te dragen, zonder voorafgaande goedkeuring van BUFFALO.

Wij hebben er alles aan gedaan om er zeker van te zijn dat op publicatiedatum van de handleiding alle details correct zijn, desondanks, behoudt BUFFALO het recht voor om specificaties zonder aankondiging te wijzigen.

Conseils de sécurité

- Placez l'appareil sur une surface plane, stable.
- L'installation et les éventuelles réparations doivent être confiées à un dépanneur / technicien qualifié. Ne retirez aucun composant ou cache de ce produit.
- Consultez les normes locales et nationales pour vous conformer aux :
 - lois sur l'hygiène et la sécurité au travail ;
 - codes de bonnes pratiques BS EN ;
 - précautions contre le risque d'incendie ;
 - réglementations sur les branchements électriques IEE ;
 - règlements sur la construction.
- NE PAS immerger l'appareil.
- Ne soulevez les plaques qu'à l'aide des poignées noires.
- L'utilisation du four nécessite le port de vêtements de protection adaptés.
- NE LAISSEZ RIEN toucher aux éléments chauffants en service.
- Certaines surfaces chauffent en service - prenez les précautions qui s'imposent.
- Veillez à toujours éteindre l'appareil et à le débrancher de la prise d'alimentation secteur hors service.
- Cet appareil est réservé exclusivement à une utilisation à l'intérieur.
- L'utilisation de cet appareil est exclusivement réservée aux personnes formées en la matière et doit se conformer à ces instructions.
- Cet appareil ne doit pas être utilisé par un enfant.
- Gardez les emballages hors de portée des enfants. Débarrassez-vous des emballages conformément aux règlements des autorités locales.
- Un cordon d'alimentation endommagé doit être remplacé par un agent BUFFALO ou un technicien qualifié recommandé, pour éviter tout danger.

Introduction

Nous vous invitons à consacrer quelques instants à la lecture attentive de ce manuel. L'entretien et l'utilisation appropriés de cet appareil vous permettront de tirer le meilleur de votre produit BUFFALO.

Contenu de l'emballage

Éléments fournis de série :

- Four à convection BUFFALO
- Deux grilles
- Mode d'emploi

BUFFALO attache une grande importance à la qualité et au service et veille à fournir des produits en parfait état opérationnel, parfaitement intacts au moment de l'emballage.

Nous vous prions de contacter votre revendeur BUFFALO immédiatement si vous constatez un dommage quelconque survenu pendant le transport du produit.

Operation

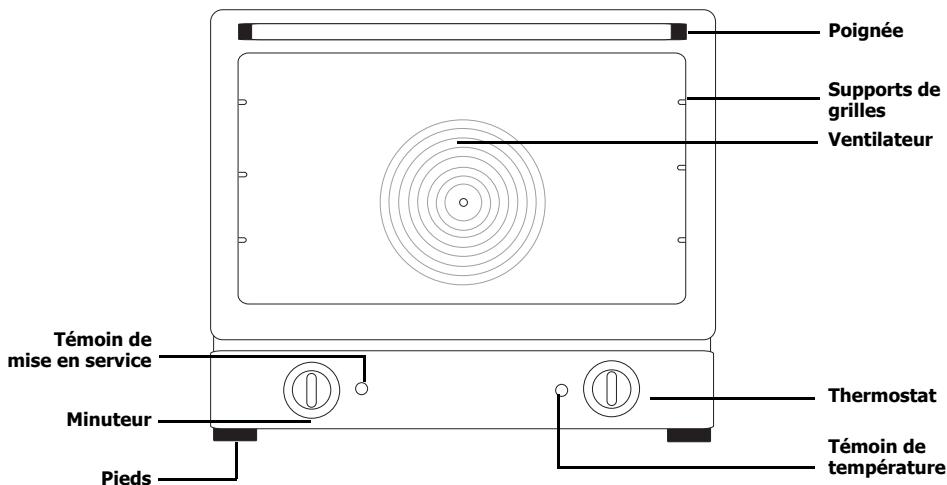

Veillez à bien débarrasser l'appareil de tous résidus de fabrication, avant la première mise en service. Pour ce faire :

1. Lavez la grille et la cavité du four à l'eau tiède savonneuse, avec un chiffon doux.
2. Insérez la grille dans le four.
3. Fermez la porte.
4. Réglez le thermostat sur " MAX " et le minuteur sur " cinq minutes ".
5. Une fois les cinq minutes écoulées, éteignez l'appareil et débranchez-le de la prise secteur.
6. Laissez refroidir l'appareil. L'appareil est désormais prêt à servir.

Réglage du minuteur

Le minuteur sert aussi de bouton de mise en service. Minuteur réglé sur " 0 ", le four est éteint.

1. Branchez l'appareil à la prise d'alimentation secteur.
2. Réglez le minuteur sur la durée de cuisson souhaitée (comprise entre 0 et 120 minutes)..

Remarque : si le temps requis ne dépasse pas 20 minutes, le four ne fonctionne pas tant que le minuteur n'a pas été réglé au-delà de 20, puis ramené au réglage du temps requis.

3. Le four chauffe pour atteindre la température réglée (voir " Réglage de la température) et le témoin de mise en service s'allume..

Remarque : la durée de cuisson peut être ajustée pendant la cuisson. L'ajustement se fait avec le minuteur.

4. Quand le temps de cuisson est écoulé et le minuteur atteint le " 0 ", l'alarme retentit et l'appareil s'éteint.

Réglage de la température

1. Mettez le thermostat sur la température requise (comprise entre 65 et 260°C).
2. Le témoin de température s'allume.

Remarque : le témoin de température s'éteint quand le four atteint la température réglée.

Nettoyage, entretien et maintenance

- Veillez à toujours éteindre l'appareil et à le débrancher de la prise secteur avant de le nettoyer.
- Laissez l'appareil refroidir avant de le nettoyer.
- Nettoyez l'extérieur de l'appareil à l'aide d'un chiffon humide imbibé d'eau savonneuse tiède.
- Séchez minutieusement l'appareil après l'avoir nettoyé.
- Les réparations, le cas échéant, doivent être confiées à un agent BUFFALO ou à un technicien qualifié.

Dépannage

En cas de panne de votre appareil BUFFALO, vérifiez les données du tableau ci-dessous avant d'appeler notre standard d'assistance ou votre revendeur BUFFALO.

Dysfonctionnement	Cause probable	Intervention
L'appareil ne fonctionne pas	L'appareil n'est pas allumé	Vérifier que l'appareil est bien branché et allumé
	La prise et le cordon sont endommagés	Appeler un agent BUFFALO ou un technicien qualifié
	Alimentation	Vérifier l'alimentation
	Problème de branchement interne	Appeler un agent BUFFALO ou un technicien qualifié
L'appareil n'atteint pas la température souhaitée	Thermostat défectueux	Appeler un agent BUFFALO ou un technicien qualifié
	Élément défectueux	Appeler un agent BUFFALO ou un technicien qualifié
L'appareil n'atteint pas la température réglée	Thermostat défectueux	Appeler un agent BUFFALO ou un technicien qualifié
	Élément défectueux	Appeler un agent BUFFALO ou un technicien qualifié
L'appareil chauffe, mais le témoin ne s'allume pas	Ampoule grillée	Appeler un agent BUFFALO ou un technicien qualifié
	Élément défectueux	Vérifier le thermostat
Les aliments sont trop cuits ou brûlés alors que vous avez suivi la recette	Ventilateur défectueux	Nettoyer la surface de cuisson
	Thermostat mal réglé	Appeler un agent BUFFALO ou un technicien qualifié

Spécifications techniques

Modèle	Tension	Puissance	Courant	Plage de température (°C)	Capacité (en litres)	Dimensions h x w x d (mm)	Poidst (kg)
CC038	230V 50Hz	2500W	10.9A	0 - 250	42	456 x 580 x 560	22,8

Raccordement électrique

La prise doit être reliée à la prise secteur qui convient.

Cet appareil est câblé comme suit :

- Fil conducteur (brun) à la borne marquée L
- Fil neutre (bleu) à la borne marquée N
- Fil de terre (vert / jaune) à la borne marquée E

Cet appareil doit être raccordé à la terre, par le biais d'un circuit de mise à la terre dédié.

En cas de doute, consultez un électricien qualifié.

Les points d'isolation électrique doivent être libres de toute obstruction. En cas de débranchement requis en urgence, ils doivent être facilement accessibles.

Conformité

Le logo WEEE qui figure sur ce produit ou sa documentation indique qu'il ne doit pas être mis au rebut avec les ordures ménagères. Pour éviter qu'il ne présente un risque pour la santé humaine et / ou écologique, confiez la mise au rebut de ce produit à un site de recyclage agréé respectueux de l'environnement. Pour de plus amples détails sur la mise au rebut appropriée de ce produit, contactez le fournisseur du produit ou l'autorité responsable de l'enlèvement des ordures dans votre région.

Les pièces BUFFALO ont été soumises à des tests rigoureux pour pouvoir être déclarées conformes aux normes et spécifications réglementaires définies par les autorités internationales, indépendantes et fédérales.

Les produits BUFFALO ont été déclarés aptes à porter le symbole suivant :



Tous droits réservés. La production ou transmission, partielles ou intégrales, sous quelque forme que ce soit ou par n'importe quel moyen, tant électronique que mécanique, sous forme de photocopie, d'enregistrement ou autre de ce mode d'emploi sont interdites sans l'autorisation préalablement accordée par BUFFALO.

Nous nous efforçons, par tous les moyens dont nous disposons, de faire en sorte que les détails contenus dans le présent mode d'emploi soient corrects en date d'impression. Toutefois, BUFFALO se réserve le droit de changer les spécifications de ses produits sans préavis.

Sicherheitshinweise

- Auf eine flache, stabile Fläche stellen.
- Alle erforderlichen Montage- und Reparaturarbeiten sollten von Wartungspersonal oder einem qualifizierten Techniker durchgeführt werden. Keine Bauteile oder Bedienflächen von diesem Produkt entfernen.
- Für folgende Normen und Vorschriften sind die lokalen und nationalen Normen heranzuziehen:
 - Arbeitsschutzvorschriften
 - BS EN Verhaltenspraktiken
 - Brandschutzvorschriften
 - IEE-Anschlussvorschriften
 - Bauvorschriften
- Gerät NICHT in Wasser eintauchen.
- Einige Flächen werden während des Betriebs heiß - Vorsicht beim Gebrauch des Geräts.
- Beim Gebrauch des Ofens stets geeignete Schutzbekleidung tragen.
- Während des Gebrauchs darf NICHTS in Kontakt mit den Heizelementen kommen.
- Nach dem Gebrauch das Gerät stets ausschalten und den Netzstecker ziehen.
- Nicht zum Gebrauch im Freien geeignet.
- Dieses Gerät darf nur gemäß dieser Anleitung und von kompetenten Personen genutzt oder bedient werden.
- Dieses Gerät ist nicht für den Gebrauch durch Kinder geeignet.
- Verpackungsmaterial außerhalb der Reichweite von Kindern aufbewahren und gemäß den lokalen Vorschriften entsorgen.
- Aus Sicherheitsgründen muss ein beschädigtes Stromkabel von einem BUFFALO-Mitarbeiter oder empfohlenen qualifizierten Elektriker erneuert werden.

Einführung

Bitte nehmen Sie sich einige Minuten Zeit und lesen Sie dieses Handbuch sorgfältig durch. Nur bei korrekter Wartung und vorschriftsgemäßem Betrieb kann Ihr BUFFALO-Produkt optimale Leistung erzielen.

Lieferumfang

Folgende Teile befinden sich in der Verpackung:

- BUFFALO Konvektionsofen
- 2 Drahtablagen
- Bedienungsanleitung

BUFFALO ist stolz auf die hochwertige Qualität seiner Produkte und seinen erstklassigen Service. Wir stellen sicher, dass alle gelieferten Produkte zum Zeitpunkt der Verpackung voll funktionsfähig sind und sich in einwandfreiem Zustand befinden.

Sollten Sie Transportschäden feststellen, wenden Sie sich bitte unverzüglich an Ihren BUFFALO-Händler.

Betrieb

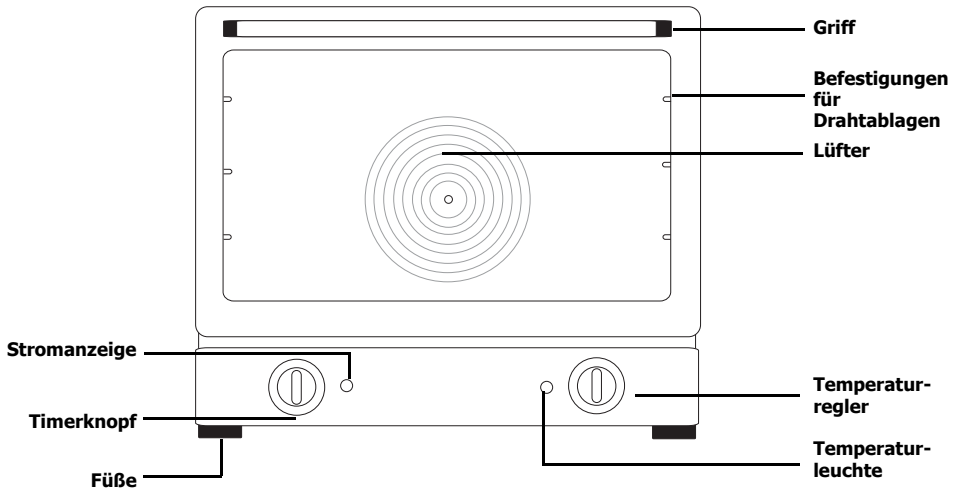

Vor dem ersten Gebrauch müssen von der Fertigung verbleibende Rückstände entfernt werden. Zum Entfernen der Rückstände:

1. Die Drahtablage und das Ofeninnere mit einer warmen Seifenlösung und einem feuchten Tuch abwaschen.
2. Die Drahtablage in den Ofen legen.
3. Die Tür schließen.
4. Den Temperaturknopf auf "MAX" und den Timerknopf auf "5 Minuten" stellen.
5. Nach Ablauf der fünf Minuten das Gerät ausschalten und den Netzstecker ziehen.
6. Abkühlen lassen. Nun ist der Ofen einsatzbereit.

Timer einstellen

Der Timerknopf ist gleichzeitig der Ein-/Ausschalter. Wenn der Timer auf "0" gestellt wird, ist das Gerät ausgeschaltet.

1. Das Gerät an den Netzstrom anschließen.
2. Den Timerknopf auf die benötigte Zeit stellen (0-120 Minuten)..

i Hinweis: Wenn die benötigte Zeit weniger als 20 Minuten beträgt, muss der Timer über 20 hinaus und dann auf die benötigte Einstellung zurückgedreht werden.

3. Das Gerät erwärmt sich allmählich auf die eingestellte Temperatur (siehe "Temperatur einstellen"), und die Stromanzeige leuchtet auf.

i Hinweis: Bei Bedarf kann die Zeit während des Garens reguliert werden. Einfach die Einstellung mit dem Timerknopf regulieren.

4. Wenn der Timer "0" erreicht, ertönt ein Alarm und das Gerät schaltet sich ab.

Temperatur einstellen

1. Den Temperaturregler auf die benötigte Temperatur stellen (65°C-260°C).
2. Die Temperaturleuchte leuchtet auf.



Hinweis: Wenn der Ofen die eingestellte Temperatur erreicht, erlischt die Temperaturleuchte.

Reinigung, Pflege und Wartung

- Vor der Reinigung stets zunächst das Gerät abschalten und den Netzstecker ziehen.
- Warten, bis sich das Gerät abgekühlt hat, bevor es gereinigt wird. Die Platten lassen sich aber am einfachsten reinigen, wenn sie noch etwas warm sind.
- Das Gerät außen mit warmer Seifenlauge und einem feuchten Tuch reinigen.
- Nach dem Reinigen gründlich abtrocknen.
- Erforderliche Reparaturen sollten von einem BUFFALO-Mitarbeiter oder einem qualifizierten Techniker ausgeführt werden.

Störungssuche

Bei einem Defekt Ihres BUFFALO-Geräts konsultieren Sie bitte zunächst folgende Tabelle, bevor Sie die Helpline oder Ihren BUFFALO-Händler anrufen.

Störung	Vermutliche Ursache	Lösung
Das Gerät funktioniert nicht	Das Gerät ist nicht eingeschaltet	Prüfen, ob der Netzstecker in die Steckdose gesteckt wurde und das Gerät eingeschaltet ist
	Stecker und Kabel sind beschädigt	BUFFALO-Mitarbeiter oder qualifizierten Techniker anrufen
	Sicherung im Stecker ist durchgebrannt	Neue Sicherung in den Stecker einsetzen
	Stromzufuhr	Netzstrom prüfen
	Interner Vernetzungsfehler	BUFFALO-Mitarbeiter oder qualifizierten Techniker anrufen
Das Gerät erreicht nicht die eingestellte Temperatur	Thermostat defekt	BUFFALO-Mitarbeiter oder qualifizierten Techniker anrufen
	Element defekt	BUFFALO-Mitarbeiter oder qualifizierten Techniker anrufen
Das Gerät erwärmt sich, aber die Stromanzeige leuchtet nicht	Glühbirne defekt	BUFFALO-Mitarbeiter oder qualifizierten Techniker anrufen
Die Stromanzeige leuchtet auf, aber das Gerät erwärmt sich nicht	Element defekt	BUFFALO-Mitarbeiter oder qualifizierten Techniker anrufen
	Thermostat defekt	BUFFALO-Mitarbeiter oder qualifizierten Techniker anrufen
Die Stromanzeige leuchtet auf, aber das Gerät erwärmt sich nicht	Thermostat nicht korrekt eingestellt	Thermostat überprüfen
Bei der Zubereitung nach Rezept werden Speisen übergar oder brennen an	Lüfter defekt	Kochfläche reinigen
	Element defekt	BUFFALO-Mitarbeiter oder qualifizierten Techniker anrufen

Technische Spezifikationen

Modell	Spannung	Leistung	Stromstärke	Temperaturbereich (°C)	Füllmenge (Liter)	Abmessungen h x b x t mm	Gewicht (kg)
CC038	230V 50Hz	2500W	10,9A	0 - 250	42	456 x 580 x 560	22,8

Elektroanschlüsse

Der Stecker muss in eine geeignete Steckdose gesteckt werden.

Das Gerät ist wie folgt verdrahtet:

- Stromführender Leiter (braun) an Klemme L
- Neutralleiter (blau) an Klemme N
- Erdleiter (grün/gelb) an Klemme E

Das Gerät muss über eine spezielle Erdleitung geerdet werden.

Bei Fragen wenden Sie sich bitte an einen qualifizierten Elektriker.

Elektroisolierpunkte dürfen nicht blockiert werden. Bei einem Notstopp müssen diese Punkte jederzeit sofort zugänglich sein.

Konformität

Das WEEE-Logo an diesem Produkt oder in der Dokumentation weist darauf hin, dass das Produkt nicht mit dem normalen Hausmüll entsorgt werden darf. Um potenziellen Gesundheits- bzw. Umweltschäden vorzubeugen, muss das Produkt durch einen zugelassenen und umweltverträglichen Recyclingprozess entsorgt werden.

Ausführliche Informationen zur korrekten Entsorgung dieses Produkts erhalten Sie von Ihrem Produktlieferanten oder der für die Müllentsorgung in Ihrer Region zuständige Behörde.

Alle BUFFALO-Produkte werden strengen Tests unterzogen, um die Einhaltung von Normen und Spezifikationen internationaler und nationaler Behörden und unabhängiger Organisationen zu gewährleisten.

BUFFALO-Produkte dürfen durch folgendes Symbol gekennzeichnet werden:



Alle Rechte vorbehalten. Diese Anleitung darf ohne vorherige schriftliche Genehmigung von BUFFALO weder ganz noch teilweise in irgendeiner Form oder auf irgendeinem Wege - einschließlich elektronischer, mechanischer Verfahren, durch Fotokopieren, Aufnahme oder andere Verfahren - vervielfältigt oder übertragen werden.

Es werden alle Anstrengungen unternommen um sicherzustellen, dass alle Angaben bei der Drucklegung korrekt sind. BUFFALO behält sich jedoch das Recht vor, Spezifikationen ohne Vorankündigung zu ändern.

Suggerimenti per la sicurezza

- Posizionare il fabbricatore di ghiaccio su una superficie in piano e stabile.
- L'installazione e le eventuali riparazioni devono venire eseguite da un agente/tecnico qualificato. Non rimuovere i componenti o i pannelli di accesso dell'apparecchio.
- Verificare la conformità alle normative locali e nazionali di quanto segue:
 - Normativa antinfortunistica sul lavoro
 - Linee guida BS EN
 - Precauzioni antincendio
 - Normativa IEE sui circuiti elettrici
 - Norme di installazione
- NON immergere l'apparecchio in acqua.
- Alcune superfici si surriscaldano durante il funzionamento. Fare attenzione quando si utilizza l'apparecchio.
- Quando si utilizza il forno indossare sempre indumenti protettivi appropriati.
- Durante l'utilizzo NON consentire che alcun oggetto venga a contatto con gli elementi riscaldanti.
- Spegnerne e scollegare l'alimentazione quando l'apparecchio non è utilizzato.
- Non idoneo per l'utilizzo all'aperto.
- L'apparecchio deve essere utilizzato esclusivamente da persone esperte e in conformità con le presenti istruzioni.
- L'apparecchio non è idoneo all'utilizzo da parte di bambini.
- Tenere lontano l'imballaggio dalla portata dei bambini. Smaltire l'imballaggio in conformità alle normative locali.
- Se danneggiato, il cavo di alimentazione deve venire sostituito da un agente BUFFALO o da un tecnico qualificato al fine di prevenire eventuali rischi.

Introduzione

Leggere con attenzione il presente manuale. La manutenzione e l'utilizzo corretti di questo apparecchio consentiranno di ottenere le massime prestazioni da questo prodotto BUFFALO.

Contenuto della confezione

La confezione contiene:

- Forno a convezione BUFFALO
- Ripiano a griglia 2x
- Manuale di istruzioni

BUFFALO garantisce una qualità e un servizio impeccabili e assicura che al momento dell'imballaggio tutti i componenti forniti sono integralmente funzionanti e privi di difetti.

Nel caso siano rilevati danni risultanti dal trasporto del prodotto, rivolgersi immediatamente al rivenditore BUFFALO locale.

Funzionamento

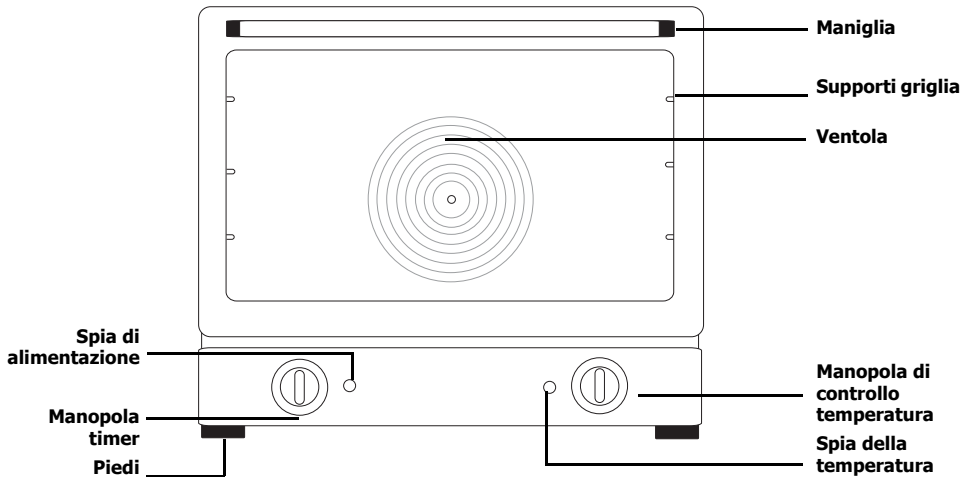

Precedentemente al primo utilizzo, è necessario rimuovere gli eventuali residui del processo di produzione. Per rimuovere i residui:

1. Lavare il ripiano a griglia e l'interno del forno con acqua calda saponata e un panno umido.
2. Posizionare il ripiano a griglia all'interno del forno.
3. Chiudere lo sportello.
4. Posizionare la manopola della temperatura su "MAX" e impostare la manopola timer su 5 minuti.
5. Trascorsi i 5 minuti, spegnere l'apparecchio e scollegarlo dall'alimentazione.
6. Lasciare raffreddare. L'apparecchio è ora pronto per l'uso.

Regolazione del timer

La manopola timer agisce anche da interruttore di alimentazione. Quando il timer è impostato su "0", l'alimentazione è spenta.

1. Collegare l'apparecchio all'alimentazione di rete.
2. Regolare la manopola timer sul tempo di cottura richiesto (da 0 a 120 minuti)..

Nota: se il tempo di cottura richiesto è inferiore a 20 minuti, il timer deve essere regolato su un tempo superiore a 20 e quindi riportato sulla regolazione desiderata.

3. L'apparecchio inizia a riscaldarsi fino a raggiungere la temperatura impostata (vedere "Impostazione della temperatura") e la spia di alimentazione si accende.

Nota: se necessario è possibile regolare il tempo durante la cottura. Regolare l'impostazione come necessario utilizzando la manopola timer.

4. Quando il timer raggiunge "0" è possibile udire un avviso acustico e l'apparecchio si spegne.

Impostazione della temperatura

1. Ruotare la manopola di controllo della temperatura sulla temperatura richiesta (da 65°C a 260°C).
2. La spia della temperatura si illumina.

i Nota: quando il forno raggiunge la temperatura impostata, la spia della temperatura si spegne.

Pulizia e manutenzione

- Prima di eseguire la pulizia, spegnere e scollegare l'apparecchio dall'alimentazione.
- Lasciare raffreddare l'apparecchio prima di procedere alla pulizia.
- Utilizzare acqua calda saponata e un panno inumidito per pulire la superficie esterna dell'apparecchio.
- Asciugare completamente dopo la pulizia.
- Le riparazioni devono venire eseguite da un tecnico qualificato o da un rivenditore BUFFALO.

Risoluzione dei problemi

Se dovessero verificarsi guasti all'apparecchio BUFFALO, controllare la tabella seguente prima di contattare la helpline telefonica o il rivenditore BUFFALO.

Guasto	Probabile causa	Azione
L'apparecchio non funziona	L'apparecchio non è acceso	Controllare che l'apparecchio sia correttamente collegato e acceso
	La presa e il cavo sono danneggiati	Rivolgersi a un tecnico qualificato o a un agente BUFFALO
	Il fusibile della presa è guasto	Sostituire il fusibile della presa
	Alimentazione	Controllare l'alimentazione
	L'apparecchio non è acceso	Controllare che l'apparecchio sia correttamente collegato e acceso
L'apparecchio non raggiunge la temperatura impostata	Termostato guasto	Rivolgersi a un tecnico qualificato o a un agente BUFFALO
	Elemento guasto	Rivolgersi a un tecnico qualificato o a un agente BUFFALO
L'apparecchio si riscalda ma la spia non si accende	La lampadina è bruciata	Rivolgersi a un tecnico qualificato o a un agente BUFFALO
La spia dell'alimentazione di accende ma l'apparecchio non si riscalda	Elemento guasto	Rivolgersi a un tecnico qualificato o a un agente BUFFALO
	Termostato guasto	Rivolgersi a un tecnico qualificato o a un agente BUFFALO
	Termostato non correttamente impostato	Controllare il termostato
Cibi troppo cotti o bruciati quando cotti secondo le indicazioni della ricetta	Ventola difettosa	Pulire la superficie di cottura
	Elemento guasto	Rivolgersi a un tecnico qualificato o a un agente BUFFALO

Specifiche tecniche

Modello	Tensione	Alimentazio	Corrente	Intervallo di temperatura (°C)	Capacità (litri)	Dimensioni h x l x p mm	Peso (kg)
CC038	230V 50Hz	2500W	10,9A	0 - 250	42	456 x 580 x 560	22,8

Cablaggi elettrici

La spina deve venire collegata a una presa di rete appropriata.

L'apparecchio ha i seguenti cablaggi:

- Filo sotto tensione (colore marrone) a terminale L
- Filo del neutro (colore blu) a terminale N
- Filo di terra (colore verde/giallo) a terminale E

L'apparecchio deve avere un circuito dedicato di messa a terra.

In caso di dubbi, consultare un elettricista qualificato.

I punti di isolamento elettrico devono essere liberi da ostruzioni. In caso di emergenza, i punti devono essere facilmente raggiungibili qualora sia necessario scollegarli.

Conformità

Il logo WEEE riportato su questo prodotto o sulla relativa documentazione indica che il prodotto non può essere smaltito come normale rifiuto domestico. Per evitare possibili danni alla salute e/o all'ambiente, il prodotto deve venire smaltito utilizzando una procedura di riciclaggio approvata e sicura per l'ambiente. Per ulteriori informazioni su come smaltire in maniera corretta questo prodotto, contattare il fornitore del prodotto o l'ente locale responsabile per lo smaltimento dei rifiuti.



I componenti BUFFALO sono stati sottoposti a un rigoroso collaudo ai fini della conformità agli standard e alle specifiche normative previste dalle autorità internazionali, indipendenti e federali.

I prodotti BUFFALO sono autorizzati a esporre il seguente simbolo:



Tutti i diritti riservati. È vietata la riproduzione o la trasmissione in alcuna forma, elettronica, meccanica, mediante fotocopiatura o altro sistema di riproduzione, di qualsiasi parte delle presenti istruzioni senza la previa autorizzazione scritta di BUFFALO.

Le informazioni contenute sono corrette e accurate al momento della stampa, tuttavia BUFFALO si riserva il diritto di modificare le specifiche senza preavviso.

Consejos de Seguridad

- Colóquela sobre una superficie plana, estable.
- Un agente de servicio / técnico cualificado debería llevar a cabo la instalación y cualquier reparación si se precisa. No retire ningún componente ni panel de servicio de este producto.
- Consulte las Normas Locales y Nacionales correspondientes a lo siguiente:
 - Legislación de Seguridad e Higiene en el Trabajo
 - Códigos de Práctica BS EN
 - Precauciones contra Incendios
 - Normativos de Cableado de la IEE
 - Normativas de Construcción
- NO sumerja el aparato en agua.
- Algunas superficies se calientan durante el funcionamiento; tenga cuidado al utilizar el aparato.
- Al utilizar el horno siempre debe utilizarse ropa de protección adecuada.
- Durante el uso NO debe permitirse que nada entre en contacto con los elementos de calentamiento.
- Desconoce y desenchufe siempre el aparato cuando no se esté utilizando.
- No adecuado para el uso exterior.
- Este aparato sólo debe utilizarse de acuerdo con estas instrucciones y por personas competentes.
- Este aparato no es apto para ser utilizado por niños.
- Mantenga el embalaje fuera del alcance de los niños. Deseche el embalaje de acuerdo con las normativas de las autoridades locales.
- Si el cable eléctrico resultada dañado, debe ser reemplazado por un técnico cualificado recomendado o un agente de BUFFALO para evitar cualquier riesgo.

Introducción

Tómese unos minutos para leer este manual. El correcto mantenimiento y manejo de esta máquina proporcionará el mejor funcionamiento posible de su producto BUFFALO.

Contenido del Conjunto

Se incluye lo siguiente:

- Horno de Convección BUFFALO
- Parrilla x 2
- Manual de instrucciones

BUFFALO se enorgullece de su calidad y servicio y asegura que en el momento del embalaje, el contenido se suministró con plena funcionalidad y sin ningún defecto.

Si encontrara algún daño resultante del transporte, póngase en contacto inmediatamente con su distribuidor BUFFALO.

Funcionamiento

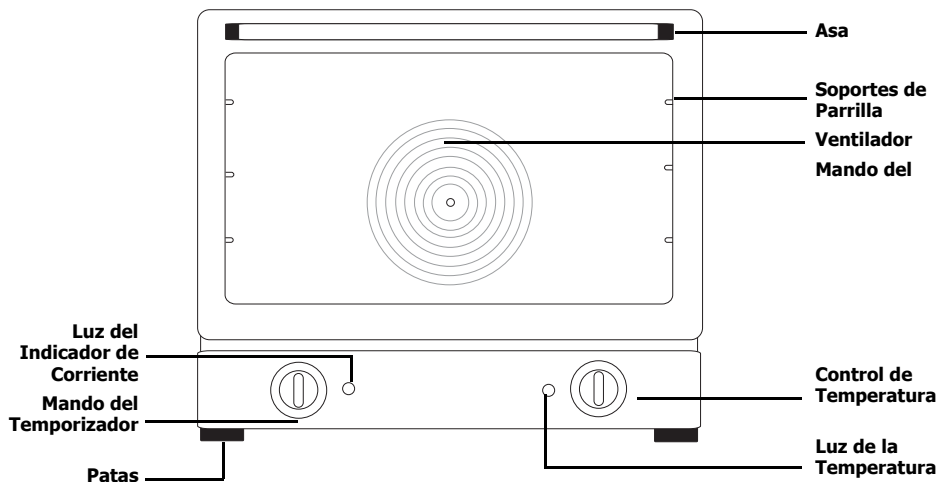

Antes de utilizar el horno por primera vez debe eliminarse cualquier posible residuo del proceso de fabricación. Para eliminar los residuos:

1. Lave la parrilla y el interior del horno con agua tibia jabonosa y un paño húmedo.
2. Ponga la parrilla dentro del horno.
3. Cierre la puerta.
4. Ponga el mando de Temperatura en 'MÁX' y el mando del Temporizador en '5 minutos'.
5. Cuando hayan pasado los minutos, apague el horno (OFF) y desconéctelo de la red eléctrica.
6. Déjelo enfriar. Ahora ya está listo para utilizarlo.

Ajuste del Temporizador

1. El mando del Temporizador también actúa como conmutador de Puesta en Marcha. Cuando el Temporizador está a '0', la corriente está desconectada.
2. Conecte el aparato a la red eléctrica.
3. Ajuste el mando del Temporizador al tiempo deseado (de 0 a 120 minutos).

Nota: Si el tiempo deseado es inferior a 20 minutos, para que funcione el Temporizador primero debe ponerse a más de 20 y luego reducirlo al ajuste deseado.

4. El horno empezará a calentarse hasta la temperatura ajustada (vea 'Ajuste de la Temperatura') y se enciende la Luz del Indicador de Corriente.

Nota: En caso necesario, el Tiempo puede ajustarse durante la cocción. Simplemente se ajusta el valor deseado mediante el mando del temporizador.

5. Cuando el Temporizador llega a '0' suena una alarma audible y el horno se apaga.

Ajuste de la Temperatura

1. Gire el mando de Control de la Temperatura al valor deseado (65°C-260°C).
2. Se enciende la luz del Indicador de Temperatura.

i Nota: Cuando el Horno alcanza la temperatura ajustada, se apaga la luz del Indicador de Temperatura.

Limpieza, Cuidado y Mantenimiento

- Desconecte el aparato y desenchúfelo del suministro eléctrico siempre antes de llevar a cabo la limpieza.
- Deje que el aparato se enfríe antes de iniciar la limpieza.
- Utilice agua jabonosa caliente y un paño húmedo para limpiar el exterior del aparato.
- Séquelo bien después de la limpieza.
- Un agente de BUFFALO o un técnico cualificado deberían llevar a cabo las reparaciones en caso de precisarse.

Resolución de problemas

Si su aparato BUFFALO falla, compruebe la tabla siguiente antes de llamar a la línea de asistencia o a su distribuidor BUFFALO.

Fallo	Probable Causa	Acción
El aparato no funciona	El aparato no está conectado	Compruebe que el aparato esté enchufado correctamente y conectado
	El enchufe y el cable están dañados	Llame a un técnico cualificado o a un agente de BUFFALO
	El fusible del enchufe se ha fundido	Cambie el fusible del enchufe
	Suministro eléctrico	Compruebe el suministro eléctrico
	Fallo del cableado interno	Llame a un técnico cualificado o a un agente de BUFFALO
El aparato no alcanza la temperatura fijada	Termostato defectuoso	Llame a un agente de BUFFALO o un técnico cualificado
	Elemento defectuoso	Llame a un agente de BUFFALO o un técnico cualificado
El aparato no alcanza la temperatura fijada	Termostato defectuoso	Llame a un agente de BUFFALO o un técnico cualificado
	Elemento defectuoso	Llame a un agente de BUFFALO o un técnico cualificado
El aparato se calienta pero la luz indicadora no se enciende	La bombilla se ha fundido	Llame a un agente de BUFFALO o un técnico cualificado
	Elemento defectuoso	Revise el termostato
Alimentos recocidos o quemados al cocinarlos de acuerdo a la receta	Ventilador defectuoso	Limpie la superficie de cocción
	Termostato incorrectamente ajustado	Llame a un agente de BUFFALO o un técnico cualificado

Especificaciones Técnicas

Modelo	Tensión	Potencia	Corriente	Gama de Temperatura (°C)	Capacidad (litros)	Dimensiones a x a x p mm	Peso (kg)
CC038	230V 50Hz	2500W	10,9A	0 - 250	42	456 x 580 x 560	22,8

Cableado Eléctrico

El enchufe tiene que conectarse a una toma eléctrica adecuada.

Este aparato está conectado de la forma siguiente:

- Cable cargado (de color marrón) al terminal marcado como L
- Cable neutro (de color azul) al terminal marcado como N
- Cable de tierra (de color verde / amarillo) al terminal marcado como E

El aparato debe estar conectado a tierra, utilizando un circuito de conexión a tierra especializado.

Si tiene alguna duda, consulte a un electricista cualificado.

Los puntos de aislamiento eléctrico deben mantenerse libres de cualquier obstrucción. En caso de precisarse una desconexión de emergencia, deben estar disponibles de forma inmediata.

Cumplimiento

El logotipo WEEE en este producto o su documentación indica que no debe eliminarse como un residuo doméstico. Para ayudar a prevenir posibles daños a la salud humana y/o el medio ambiente, el producto debe eliminarse en un proceso de reciclaje aprobado y medioambientalmente seguro. Para obtener más información sobre cómo eliminar correctamente este producto, póngase en contacto con el proveedor del mismo o la autoridad local responsable de la eliminación de residuos en su zona.

Las piezas BUFFALO han pasado estrictas pruebas de productos para cumplir las especificaciones y normas reguladoras establecidas por las autoridades internacionales, independientes y federales.

Los productos BUFFALO han sido autorizados para llevar el símbolo siguiente:



Reservados todos los derechos. Puede estar prohibida la reproducción o transmisión en cualquier forma o por cualquier medio electrónico, mecánico, de fotocopiado, registro o de otro tipo, de cualquier parte de estas instrucciones sin la autorización previa y por escrito de BUFFALO.

Se ha hecho todo lo posible para garantizar que todos los datos son correctos en el momento de su publicación; sin embargo, BUFFALO se reserva el derecho a modificar las especificaciones sin que medie notificación previa.

Conselhos de segurança

- Colocar numa superfície plana e estável.
- Um agente de serviço/técnico qualificado deverá efectuar a instalação e quaisquer reparações, caso necessário. Não retirar qualquer componente ou painéis de serviço deste produto.
- Consultar e cumprir os regulamentos locais e nacionais no que diz respeito à:
 - Legislação de saúde e segurança no local de trabalho
 - Códigos de trabalho
 - Prevenção de incêndios
 - Normas para sistemas eléctricos IEE
 - Código de construção
- NÃO mergulhe o aparelho em água.
- Algumas superfícies podem aquecer durante a operação - tenha cuidado quando usar o aparelho.
- Use sempre vestuário de protecção adequado ao manusear o forno.
- Durante a utilização, NÃO deixe nada entrar em contacto com os elementos de aquecimento.
- Desligue o aparelho e retire a ficha da tomada sempre que não o estiver a utilizar.
- Não está preparado para uso ao ar livre.
- Este aparelho deve ser utilizado apenas de acordo com estas instruções e por pessoas competentes.
- Este aparelho não deve ser utilizado por crianças.
- Mantenha o material da embalagem fora do alcance de crianças. O material da embalagem é para ser deitado fora respeitando as regras das autoridades locais.
- A fim de evitar situações perigosas, a substituição dos cabos de alimentação danificados deve ser feita por um agente BUFFALO ou um técnico qualificado recomendado.

Introdução

Por favor utilize o tempo necessário para ler atentamente este manual. Uma manutenção e utilização correcta deste aparelho permitem a melhor capacidade de funcionamento do seu produto BUFFALO.

Conteúdo da embalagem

A embalagem inclui o seguinte:

- Forno de convecção BUFFALO
- Prateleira metálica x 2
- Manual de instruções

A BUFFALO orgulha-se pelo serviço e a qualidade dos seus produtos e portanto verifica, durante a fase de embalagem, o estado funcional e o bom estado do conteúdo fornecido.

Quando confrontado com quaisquer danos provocados durante o transporte, contacte imediatamente o seu fornecedor BUFFALO.

Funcionamento

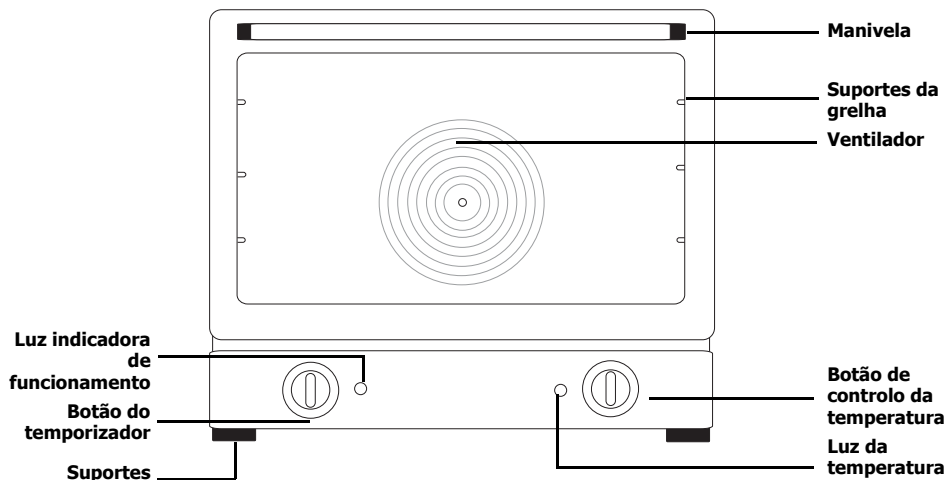

Antes da primeira utilização, todos os resíduos deixados pelo processo de fabrico têm que ser removidos. Para remover os resíduos:

1. Lave a grelha e o interior do forno com água quente com sabão e um pano húmido.
2. Coloque a grelha dentro do forno.
3. Feche a porta.
4. Coloque o botão da temperatura em "MÁX" e seleccione o botão do temporizador para "5 minutos".
5. Quando os minutos tiverem terminado, desligue o aparelho e retire a ficha da tomada.
6. Deixe arrefecer. O aparelho está pronto a usar.

Configurar o temporizador

O botão do temporizador também funciona como interruptor de alimentação. Quando o temporizador está configurado para "0", a alimentação está desligada.

1. Ligue o aparelho à electricidade.
2. Coloque o botão do temporizador no tempo desejado (0-120 minutos).

i Nota: Se o tempo desejado for inferior a 20 minutos, o temporizador tem que ser rodado para além de 20 e depois voltar a retroceder para a selecção desejada, para que funcione.

3. O aparelho começará a aquecer até à temperatura seleccionada (ver "Seleccionar a Temperatura") e a luz indicadora de funcionamento acende.

i Nota: se necessário, o tempo pode ser ajustado durante a cozedura. Ajuste simplesmente a configuração como desejado, usando o botão do temporizador.

4. Quando o temporizador atinge "0", ouve-se um alarme e o aparelho desliga.

Seleccionar a temperatura

1. Rode o botão de controlo da temperatura para a temperatura desejada (65°C-260°C).
2. A luz indicadora da temperatura acende..



Nota: quando o forno atinge a temperatura seleccionada, a luz indicadora da temperatura apaga.

Limpeza, cuidados & manutenção

- Deve sempre desligar-se o aparelho e retirar a ficha da tomada antes de fazer a limpeza.
- Deixar sempre arrefecer o aparelho antes de fazer a limpeza.
- Utilize água morna com sabão e um pano húmido para limpar o exterior do aparelho.
- Secar o aparelho cuidadosamente depois da limpeza.
- As reparações necessárias devem ser feitas por um representante BUFFALO ou técnico qualificado.

Resolução de problemas

Se o seu produto BUFFALO apresentar uma falha, consulte a seguinte tabela antes de telefonar à linha de apoio ou ao seu agente BUFFALO.

Problema	Causa provável	A fazer
O aparelho não funciona	O aparelho não está ligado	Verifique a ligação correcta dos cabos e ligue o aparelho
	A ficha e o cabo estão danificados	Chame o agente da BUFFALO ou um técnico qualificado
	O fusível da ficha disparou	Substitua o fusível da ficha
	Fonte de alimentação	Verifique a fonte de alimentação
	Erro na cablagem interna	Chame o agente da BUFFALO ou um técnico qualificado
A unidade aquece mas a luz indicadora está desligada (Off)	Termóstato avariado	Chame o agente da BUFFALO ou um técnico qualificado
	Elemento avariado	Chame o agente da BUFFALO ou um técnico qualificado
O aparelho não atinge a temperatura determinada	Termóstato avariado	Chame o agente da BUFFALO ou um técnico qualificado
	Elemento avariado	Chame o agente da BUFFALO ou um técnico qualificado
O aparelho aquece, mas a luz indicadora de alimentação não acende	A lâmpada fundiu	Chame o agente da BUFFALO ou um técnico qualificado
	Elemento avariado	Verifique o termóstato
Alimentos demasiado cozidos ou queimados quando cozinhados conforme a receita.	Ventilador avariado	Limpar superfície para cozinhar
	A temperatura seleccionada está errada	Chame o agente da BUFFALO ou um técnico qualificado

Especificações técnicas

Model	Voltagem	Alimentação	Corrente	Varição da temperatura (°C)	Capacidade de (litros)	Dimensões a x l x p mm	Pesos (kg)
CC038	230V 50Hz	2500W	10,9A	0 - 250	42	456 x 580 x 560	22,8

Cablagem eléctrica

Deve-se utilizar tomadas adequadas para ligar a ficha do aparelho.

O esquema de electricidade deste aparelho é o seguinte:

- Cabo eléctrico (castanho) para o terminal marcado L
- Cabo neutro (azul) para o terminal marcado N
- Cabo terra (verde/amarelo) para o terminal marcado com E

Este aparelho tem que estar ligado à terra através de um circuito de terra.

Consulte um electricista qualificado em caso de dúvidas.

Os pontos eléctricos isolados devem ficar limpos de qualquer obstrução. Estes pontos têm que ser imediatamente acessíveis caso seja necessário desligar a electricidade.

Conformidade

O logótipo WEEE neste produto ou a sua documentação indicam que o produto não deve ser tratado como lixo doméstico. Para ajudar a prevenir possíveis danos para a saúde humana e/ou ambiente, o produto deve ser eliminado de acordo com um processo de reciclagem aprovado e seguro para o ambiente. Para mais informação sobre como eliminar este produto correctamente, contacte o fornecedor do mesmo ou as autoridades locais responsáveis pela eliminação de desperdícios na sua área.

As componentes BUFFALO foram submetidas a testes rigorosos a fim de cumprirem as normas e especificações legais determinadas pelas autoridades internacionais, independentes e nacionais.

Os produtos BUFFALO foram aprovados e trazem o seguinte símbolo:



Todos os direitos reservados. É proibida a reprodução electrónica ou mecânica, ou por qualquer outro meio copiar, guardar em meios digitais ou transmitir a terceiros estas instruções, seja parcialmente ou na sua totalidade, sem a autorização prévia de BUFFALO.

Nós nos esforçamos para que no dia de publicação deste manual todos os pormenores sejam correctos, no entanto, a BUFFALO tem o direito de alterar as especificações sem aviso prévio.

Säkerhetsråd

- Placera på en plan stabil yta.
- Ett serviceombud/kvalificerad tekniker skall utföra installation och reparationer om så krävs. Avlägsna inte några komponenter eller servicepanor på produkten.
- Konsultera lokala och nationella normer för att efterleva följande:
 - Lagstiftning om hälsa och säkerhet i arbetet
 - BS EN Tillämpningsregler
 - Brandförebyggande åtgärder
 - IEE Regler för kabeldragning
 - Byggregler
- Sänk INTE ned apparaten i vatten.
- Vissa ytor blir heta under användning - var försiktig när apparaten används.
- Använd alltid lämpliga skyddskläder när ugnen används.
- Låt INTE något komma i kontakt med värmeelementen under användning.
- Stäng alltid av och dra ut apparatens nätsladd när den inte används.
- Ej lämplig för användning utomhus.
- Enheten får endast användas i enlighet med dessa instruktioner och av personer som känner till hur den fungerar.
- Enheten är inte lämplig att användas av barn.
- Håll allt förpackningsmaterial åtskiljt från barn. Släng förpackningsmaterialet i enlighet med loka myndigheters regleringar.
- Om elsladden är skadad måste den bytas ut av en BUFFALO-representant eller en rekommenderad kvalificerad tekniker för att undvika risker.

Inledning

Ta några minuter för att noggrant läsa igenom denna manual. Korrekt underhåll och drift av maskinen kommer att göra att din BUFFALO-produkt ger bästa möjliga prestanda.

Förpackningsinnehåll

Följande medföljer:

- BUFFALO konvektionsugn
- Galler x 2
- Bruksanvisning

Håll allt förpackningsmaterial åtskiljt från barn. Släng förpackningsmaterialet i enlighet med loka myndigheters regleringar.

Om elsladden är skadad måste den bytas ut av en BUUFALO-representant eller en rekommenderad kvalificerad tekniker för att undvika risker.

Drift

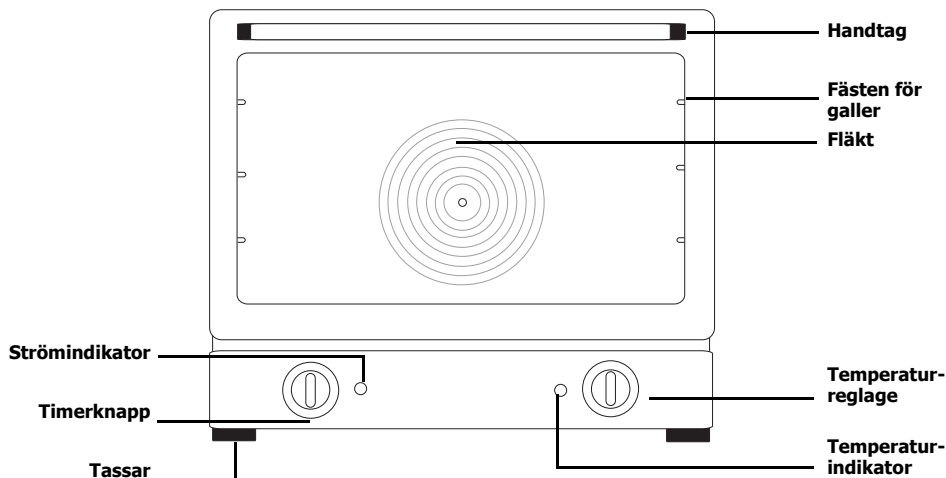

Innan enheten används för första gången ska eventuella tillverkningsrester avlägsnas. Ta bort eventuella rester:

1. Tvätta galleret och ugnens insida med varmt tvålatten och en fuktad trasa.
2. Placera galleret inuti ugnen.
3. Stäng ugnsluckan.
4. Ställ in temperaturreglaget på "MAX" och timerknappen på "5" minuter.
5. Stäng AV enheten när minuterna har gått och koppla bort enheten från strömförsörjningen.
6. Låt enheten svalna. Apparaten är nu klar att användas.

Ställa in timern

1. Timerknappen fungerar även som strömbrytare. Strömmen är avstängd när timern är inställd på "0".
2. Anslut apparaten till ett eluttag.
3. Ställ in timerknappen på önskad tid (0-120 minuter)..

i **Obs: Om den önskade tiden är mindre än 20 minuter måste timern vridas utöver 20 och sedan vridas tillbaka ned till önskad inställning.**

4. Enheten börjar värmas upp på den inställda temperaturen (se Ställa in temperaturen) och strömindikatorn tänds..

i **Obs: Tiden kan justeras under tillagningen om det behövs. Justera inställningen efter behov med timerknappen.**

5. När timern när "0" hörs en ljudsignal och enheten stängs av.

Ställa in temperaturen

1. Vrid temperaturreglaget till önskad temperatur (65 °C-260 °C).
2. Temperaturindikatorn tänds..

i Obs: Temperaturindikatorn slocknar när ugnen når den inställda temperaturen.

Rengöring, omvårdnad och underhåll

- Stäng alltid av och koppla bort apparaten från eluttaget innan apparaten rengörs.
- Låt apparaten svalna före rengöring.
- Rengör apparatens utsida med varmt tvålsvatten och en fuktad trasa.
- Torka apparaten noga efter rengöringen.
- En BUFFALO-återförsäljare eller kvalificerad tekniker bör utföra reparationer om det behövs.

Felsökning

Om din BUFFALO-apparat påvisar något fel, kontrollera först tabellen innan du ringer till hjälplinjen eller din BUFFALO-återförsäljare.

Fel	Möjlig orsak	Åtgärd
Apparaten fungerar inte	Apparaten är inte påslagen	Kontrollera att apparaten är korrekt ansluten och påslagen
	Kontakt och ledning är skadade	Ring BUFFALO-representant eller kvalificerad tekniker
	Säkring i kontakten har gått	Byt ut säkringen
	Strömtillförsel	Kontrollera strömtillförseln
	Internt kabeldragningsfel	Ring BUFFALO-representant eller kvalificerad tekniker
Apparaten når inte den inställda temperaturen	Fel på termostaten	Ring BUFFALO-representant eller kvalificerad tekniker
	Fel på elementen	Ring BUFFALO-representant eller kvalificerad tekniker
Apparaten når inte den inställda temperaturen	Fel på termostaten	Ring BUFFALO-representant eller kvalificerad tekniker
	Fel på elementen	Ring BUFFALO-representant eller kvalificerad tekniker
Apparaten värms upp men indikatorn tänds inte	Glödlampan är trasig	Ring BUFFALO-representant eller kvalificerad tekniker
	Fel på elementen	Kontrollera termostaten
Maten kokas för länge eller bränns vid när recept följs	Fel på fläkt	Rengör matlagningssytan
	Termostaten är inställd fel	Ring BUFFALO-representant eller kvalificerad tekniker

Tekniska specifikationer

Modell	Spänning	Kraft	Ström	Temperat urumråde (°C)	Kapacitet (liter)	Mått mm h x b x d mm	Vikt (kg)
CC038	230V 50Hz	2500W	10,9A	0 - 250	42	456 x 580 x 560	22,8

Elektriska kablar

Kontakten måste vara ansluten till ett lämpligt eluttag.

Denna apparat har följande kablar:

- Elektrisk kabel (brun) till uttag markerat L
- Neutral kabel (blå) till uttag markerat N
- Jordkabel (grön/gul) till uttag markerat E

Denna apparat måste vara jordad, och bruka en dedikerad jordad krets.

Vid tveksamheter rådfråga en kvalificerad elektriker.

Elektriska isoleringspunkter måste hållas fria från hinder. I händelse av urkoppling vid nödfall krävs, måste de vara lättåtkomliga.

Du kan också ringa BUFFALO:s hjälplinje för information om nationella företag för avfallshantering i EU.

Tillmötesgående

WEEE-logotypen på den här produkten eller i dokumentationen anger att produkten inte får kastas med vanliga hushållssopor. För att förhindra hälso- och/eller miljöskador måste produkten lämnas in på en godkänd insamlingsplats för miljösäker återvinning. Kontakta leverantören eller de lokala myndigheterna som ansvarar för sophantering om du vill ha mer information om hur produkten ska kastas.

BUFFALO-delarna har genomgått strikt produkttestning för att tillmötesgå reglerande normer och specifikationer utsatta av internationella, oberoende och statliga myndigheter.

BUFFALO-produkterna har godkänts för att bära följande symbol:

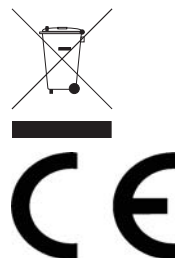

Alla rättigheter reserverade. Ingen del av dessa instruktioner får framställas eller överföras i någon form eller på något sätt, elektroniskt, mekaniskt, fotokopieras, spelas in eller på annat sätt, utan tidigare skriftligt tillstånd från BUFFALO.

Vi gör allt vi kan för att försäkra att alla detaljer är korrekta då informationen trycks, men, BUFFALO förbehåller sig rätten att ändra specifikationerna utan tidigare meddelande.

Sikkerhedstips

- Anbring apparatet på en jævn, stabil overflade.
- Installation og reparation skal udføres af en serviceagent/kvalificeret tekniker, hvis det bliver nødvendigt. Fjern ikke komponenter eller servicepaneler på dette produkt.
- Check de lokale og nationale standarder for at imødekomme det følgende:
 - Sikkerhed og sundhed på arbejdspladsen
 - BS EN Regler for god praksis
 - Brandforholdsregler
 - IEE Strømkabelregulativer
 - Bygningsvedtægter
- De MÅ IKKE nedsænke udstyret i vand.
- Visse overflader bliver varme i brug - vær forsigtig, når De bruger udstyret.
- De skal altid have passende beskyttelsesbeklædning på, når De bruger ovnen.
- De MÅ IKKE lade noget komme i kontakt med varmeelementerne under brug.
- Sluk altid for udstyret, og kobl det fra strømforsyningen, når det ikke er i brug.
- Ikke egnet til udendørs brug.
- Dette udstyr må kun bruges i overensstemmelse med disse instrukser og af personer, som er kvalificeret hertil.
- Dette udstyr er ikke egnet for børn at bruge.
- Opbevar al emballage utilgængeligt for børn. Kasser emballagen i henhold til de lokale love og bestemmelser.
- Hvis strømkablet er beskadiget, skal det udskiftes af en BUFFALO agent eller en anbefalet kvalificeret tekniker for at undgå fare.

Indledning

Brug venligst et par øjeblikke på at gennemlæse denne brugsanvisning grundigt. BUFFALO produktet vil fungere bedst muligt, hvis maskinen vedligeholdes og anvendes korrekt.

Pakkens indhold

Der skal være følgende:

- BUFFALO Konvektionsovn
- Trådhyld x 2
- Instruktionshåndbog

BUFFALO er stolte vores kvalitet og service, der sikrer at det leverede indhold er fuldt funktionelt og fri for skader ved pakning.

Skulle du alligevel opdage skader, som resultat af transporten, bedes du kontakte din BUFFALO forhandler med det samme.

Drift

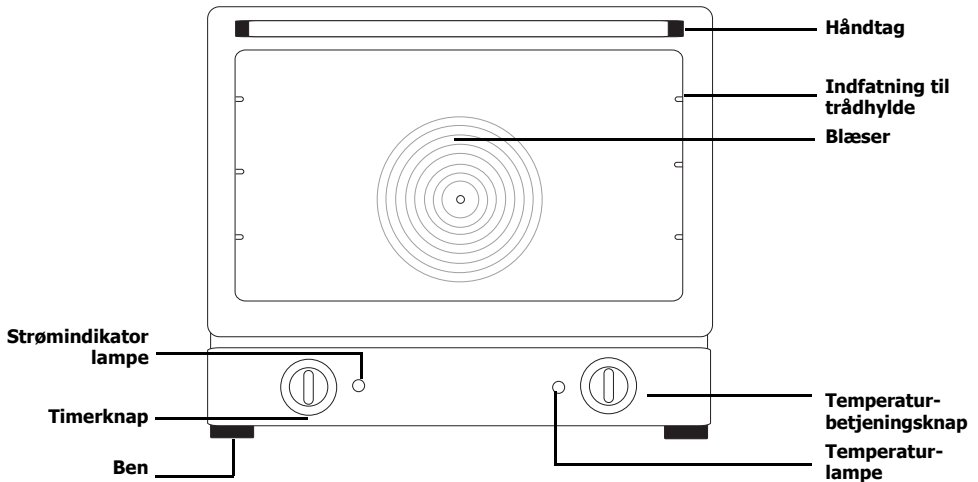

Før De bruger ovnen for første gang, skal alle eventuelle restprodukter fra fremstillingsprocessen fjernes. Sådan fjerner De restprodukterne:

1. Vask trådhylden og indersiden af ovnen med varmt sæbevand og en fugtig klud.
2. Sæt trådhylden inde i ovnen.
3. Luk døren.
4. Sæt temperaturen til 'MAKS.', og sæt timeren til '5 minutter'.
5. Når disse minutter er gået, skal De slukke for udstyret og koble det fra strømforsyningen.
6. Lad udstyret afkøle. Det er nu klar til brug.

Indstilling af timeren

Timerknappen fungerer også som en strømkontakt. Når timeren er sat til '0', er der slukket for udstyret.

1. Kobl udstyret til strømforsyningen.
2. Indstil timeren til den ønskede tid (0-120 minutter)..

i Bemærk: Hvis den ønskede tid er under 20 minutter, skal timeren drejes forbi 20 og derefter tilbage igen til den ønskede indstilling for at fungere.

3. Udstyret vil begynde at varme op til den ønskede temperatur (se 'Indstilling af temperaturen'), og strømlampen vil lyse

i Bemærk: Tiden kan justeres under madtilberedningen, hvis det er nødvendigt. De skal bare justere indstillingen ved brug af timerknappen.

4. Når timeren når til '0', vil man kunne høre en alarm, og udstyret vil slukkes.

Indstilling af temperaturen

1. Drej temperaturbetjeningen til den ønskede temperatur (65°C-260°C).
2. Temperaturindikatorlampen vil lyse.

i Bemærk: Når ovnen når til den indstillede temperatur, vil temperaturindikatorlampen slukke.

Rengøring, pleje og vedligeholdelse

- De skal altid slukke for udstyret og koble det fra strømforsyningen, før De gør det rent.
- Lad udstyret køle af før rengøring.
- Brug varmt sæbevand og en våd klud til at gøre udstyret rent udvendigt.
- Tørres grundigt efter rengøring.
- En BUFFALO forhandler eller kvalificeret tekniker bør udføre alle eventuelle reparationer.

Fejlfinding

Hvis der opstår en fejl i BUFFALO apparatet, skal man kontrollere punkterne på følgende skema, før man ringer til hjælpetelefonlinien eller BUFFALO forhandleren.

Fejl	Mulig årsag	Løsning
Apparatet virker ikke	Apparatet er ikke tændt	Kontroller, at apparatet er sat rigtigt i stikkontakten og er tændt
	Stik og ledning er beskadiget	Kontakt BUFFALO agenten eller en kvalificeret tekniker
	En sikring i stikket er sprunget	Udskift stiksikringen
	Strømforsyning	Kontroller strømforsyningen
	Intern ledningsfejl	Kontakt BUFFALO agenten eller en kvalificeret tekniker
Udstyret når ikke op til den indstillede temperatur	Defekt termostat	Ring til BUFFALO-forhandleren eller en uddannet tekniker
	Defekt varmeelement	Ring til BUFFALO-forhandleren eller en uddannet tekniker
Udstyret når ikke den indstillede temperatur	Defekt termostat	Ring til BUFFALO-forhandleren eller en uddannet tekniker
	Defekt varmeelement	Ring til BUFFALO-forhandleren eller en uddannet tekniker
Udstyret varmer op, men indikatorlampen lyser ikke	Pæren er udbrændt	Ring til BUFFALO-forhandleren eller en uddannet tekniker
	Defekt varmeelement	Check termostaten
Madvarerne har kogt for længe eller blev brændt, mens de blev tilberedt i overensstemmelse med opskriften	Defekt blæser	Rengør kogepladen
	Termostaten er indstillet forkert	Ring til BUFFALO-forhandleren eller en uddannet tekniker

Tekniske specifikationer

Model	Spænding	Strøm	Strømstyrke	Temperaturområde (°C)	Kapacitet (liter)	Mål mm h x b x d mm	Vægt (kg)
CC038	230V 50Hz	2500W	10,9A	0 - 250	42	456 x 580 x 560	22,8

EI-kabler

Stikket skal tilsluttes til en passende hovedkontakt.

Apparatet er kabelført som følger:

- Strømførende ledning (brun) til terminal L
- Neutral ledning (blå) til terminal N
- Jordledning (grøn/gul) til terminal E

Dette apparat skal være jordforbundet med et fast fejlstrømsrelæ.

Spørg en autoriseret elektriker i tvivlstilfælde.

Elektriske isolationspunkter skal holdes fri af blokeringer. I nødstilfælde skal de være tilgængelige for afbrydelse.

Overensstemmelseserklæring

WEEE-logoet på dette produkt eller den tilhørende dokumentation angiver, at produktet ikke må bortskaffes som almindeligt husholdningsaffald. For at forhindre mulig fare for personers helbred og/eller miljøet, skal produktet bortskaffes gennem en godkendt og miljøvenlig genbrugsproces. For yderligere oplysninger om, hvordan dette produkt bortskaffes korrekt, skal De kontakte leverandøren af produktet eller de lokale myndigheder, som er ansvarlige for bortkastning af affald i Deres omegn.

BUFFALO dele har gennemgået streng produkttestning for at overholde de normer, standarder og specifikationer, som er fastsat af internationale, uafhængige og amerikanske føderale myndigheder.

BUFFALO produkter er godkendt til at bære følgende symbol:



Med forbehold for alle rettigheder. Ingen del af disse anvisninger må produceres eller transmitteres i noget format eller på nogen måde, hvad enten det drejer sig om elektronisk, mekanisk, fotokopiering, lagring på edb eller andet, før der er blevet forudindhentet skriftlig tilladelse hertil fra BUFFALO.

Der er blevet gjort alle bestræbelser på at sikre, at oplysningerne er korrekte på trykningstidspunktet, men BUFFALO forbeholder sig ret til at ændre specifikationerne uden varsel.

Sikkerhetstips

- Plasser på en vannrett og stabil flate.
- Installasjon og all reparasjon skal utføres av en serviceagent eller en kyndig tekniker. Komponenter eller inspeksjonsdeksler må ikke fjernes på dette produktet.
- Rådfør deg med lokale og nasjonale standarder for å oppfylle følgende:
 - HMS-lovgivningen (Helse/Miljø/Sikkerhet)
 - Bransjestandard BS EN
 - Forholdsregler mot brann
 - IEE-forskrifter for tilkopling
 - Byggeregler
- Apparatet MÅ IKKE senkes i vann.
- Vær forsiktig - enkelte overflater blir varme under bruk.
- Ha alltid på deg egnede klær når du bruker stekeovnen.
- La IKKE noe som helst komme i kontakt med varmeelementene under bruk.
- Slå alltid av apparatet og koble det fra strømforsyningen når det ikke er i bruk.
- Ikke egnet for utendørs bruk.
- Inspiser slangen regelmessig for eventuelle feil eller defekter.
- Ikke egnet til innendørs bruk.
- Slå alltid av og frakoble strømtilførselen når enheten ikke er i bruk. Hold all emballasje unna barn. Emballasjen skal deponeres i henhold til forskrifter bestemt av myndighetene på stedet.
- Hvis strømledningen er skadet skal den skiftes ut av en BUFFALO-agent eller en kyndig tekniker for å unngå fare.

Innledning

Vennligst ta deg tid til å lese nøye gjennom denne håndboka. Korrekt vedlikehold og bruk av ismaskinen vil gi best mulig ytelse på ditt BUFFALO-produktet.

Pakkeinnhold

Følgende er inkludert:

- BUFFALO konveksjonsovn
- 2 stk trådhyller
- Bruksanvisning

BUFFALO er stolt av sin kvalitet og service, og garanterer at da innholdet ble pakket var det fullstendig funksjonelt og uten skade.

Skulle du finne noe som helst skade som et resultat av transitt, vennligst ta omgående kontakt med BUFFALO-forhandleren på stedet.

Bruk

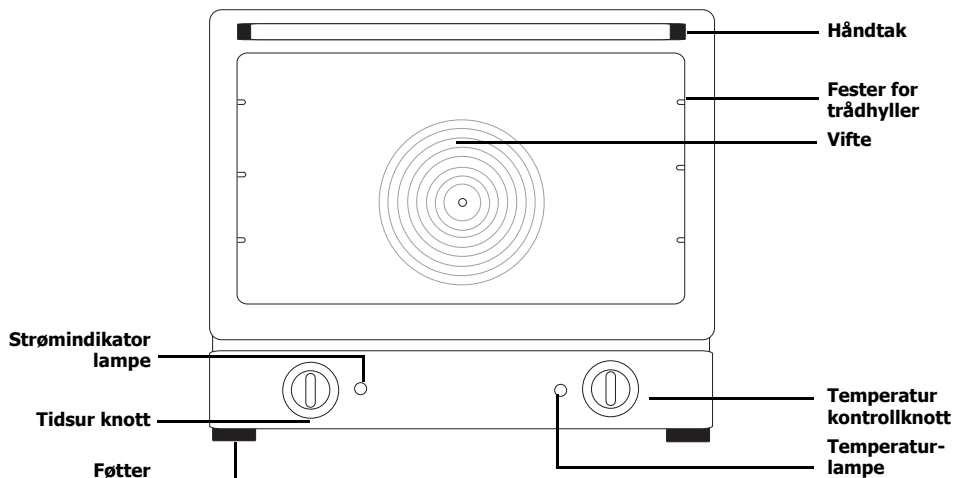

Før ovnen brukes første gangen skal eventuelle rester fra produksjonsprosessen fjernes. Fjerne rester:

1. Vask trådhyllen og ovnen innvendig med varmt såpevann og en fuktig klut.
2. Plasser trådhyllen innvendig i ovnen.
3. Lukk døren.
4. Sett temperaturknotten på 'MAKS' og innstill tidsur knotten på '5 minutter'.
5. Når minuttene har gått, slå ovnen Av og kople fra strømtilførselen.
6. La den nedkjøle. Ovnen er nå klar til bruk.

Innstille tidsuret

Tidsur knotten fungerer også som strømbryter. Når tidsuret er satt på '0', er strømmen slått Av.

1. Kople strømtilførselen til ovnen.
2. Sett for tidsur knotten på ønsket tid (0-120 minutter).

Merk: Hvis ønsket tid er under 20 minutter, må tidsuret bli satt på mer enn 20 og deretter tilbakestilles ned til ønsket innstilling for å kunne fungere.

3. Ovnen vil begynne å varme opp til innstilt temperatur (se 'Innstille temperatur') og strømindikatorlampen tenner.

i Merk: Tiden kan bli justert under steking hvis ønsket. Juster innstillingen etter behov ved å bruke tidsur knotten.

4. Når tidsuret når '0' høres en alarm og ovnene slår seg av.

Innstill temperaturen

1. Drei temperatur kontrollknotten til ønsket temperatur (65 °C - 260 °C).
2. Temperatur indikatorlampen slår seg på..

Merk: Når ovnen har nådd innstilt temperatur, slår temperatur indikatorlampen se av.

Rengjøring, stell og vedlikehold

- Skru alltid av apparatet og koble fra strømforsyningen før det rengjøres.
- La apparatet kjøle seg ned før det rengjøres.
- Bruk lunkent såpevann og en fuktig klut til rengjøring av ytterflatene på apparatet.
- Tørk godt etter rengjøring.
- Nødvendige reparasjoner bør utføres av en BUFFALO forhandler, eller en fagmann.

Feilsøking

Skulle BUFFALO mikrobølgeovnen utvikle feil, sjekk følgende tabell før du ringer hjelpelinjen eller tar kontakt med BUFFALO-forhandleren på stedet.

Feil	Sannsynlig årsak	Aksjon
Ismaskinen fungerer ikke	Ismaskinen er ikke slått på	Sjekk at støpslet på ismaskinen er plugget inn korrekt og at kontakten er slått på
	Støpsel og ledning er skadet	Ring BUFFALO-agenten eller en kyndig tekniker
	Sikringen i støpslet har gått	Skift ut sikringen i støpselet
	Strømtilførsel	Sjekk strømtilførselen
	Intern koplingsfeil	Ring BUFFALO-agenten eller en kyndig tekniker
Apparatet kommer ikke opp i innstilt temperatur	Feil ved termostat	Kontakt BUFFALO-forhandleren, eller en kvalifisert servicetekniker
	Feil ved element	Kontakt BUFFALO-forhandleren, eller en kvalifisert servicetekniker
Apparatet når ikke innstilt temperatur	Feil med termostat	Kontakt BUFFALO-forhandleren, eller en kvalifisert servicetekniker
	Feil med element	Kontakt BUFFALO-forhandleren, eller en kvalifisert servicetekniker
Apparatet blir varmt, men indikatorlampen lyser ikke	Lyspæren er utbrent	Kontakt BUFFALO-forhandleren, eller en kvalifisert servicetekniker
	Feil med element	Sjekk termostaten
Maten er for mye stekt eller brent når stekt i henhold til oppskrift	Feil på vifta	Rengjør varmeplatene
	Termostat feilinnstilt	Kontakt BUFFALO-forhandleren, eller en kvalifisert servicetekniker

Tekniske spesifikasjoner

Modell	Spenning	Strøm	Strømstyrke	Temperaturområde (°C)	Kapasitet (liter)	Mål h x w x d mm	Vekt (kg)
CC038	230V 50Hz	2500W	10.9A	0 - 250	42	456 x 580 x 560	22,8

Elektrisk tilkoping

Støpselet skal tilkoples en passende strømkontakt.

Enheten er koplet som følger:

- Strømførende ledning (brun) - koplingspunkt merket L
- Nøytral ledning (blå) - koplingspunkt merket N
- Jordledning (grønn) - koplingspunkt merket E

Denne enheten skal ha jording ved å bruke en dedisert jordingskrets.

Hvis i tvil, rådfør deg med en kyndig elektriker.

Elektriske isolasjonspunkter / skillebrytere skal være uhindret. I et nødstilfelle hvor det er nødvendig med frakopling, skal de alltid være tilgjengelige.

Samsvar

Logoen WEEE på produktet eller dets dokumentasjon betyr at produktet ikke må kastes som ordinært husholdningsavfall.

For å hindre skader på mennesker og/eller miljø må produktet kastes eller resirkuleres gjennom godkjente og trygge prosesser for avfallshåndtering. For ytterligere informasjon om hvordan produktet kasseres, kontakt den lokale leverandøren eller miljøstasjon.

Deler brukt av BUFFALO har gjennomgått streng produkttesting for å være i samsvar med regulative standarder og spesifikasjoner fastlagt av internasjonal, uavhengig og føderale myndigheter. BUFFALO-produkter har blitt godkjent for å bære følgende symbol:

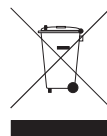

Vi tar forbehold om alle rettigheter. Ikke noen del av disse instruksjonene må fremstilles eller oversendes i noen form eller med noen midler, elektronisk, mekanisk, fotokopiert, nedskrevet eller på noen annen måte, uten at BUFFALO har gitt skriftlig tillatelse på forhånd.

Det er truffet omfattende tiltak for å sikre at alle detaljer er korrekte på tidspunktet for trykking, men BUFFALO forbeholder seg retten til å endre spesifikasjoner uten forvarsel.

Turvallisuusvihjeitä

- Aseta laite tasaiselle, vakaalle pinnalle.
- Huoltoedustajan/pätevän huoltomiehen tulisi suorittaa asennus ja tarvittaessa kaikki korjaustyöt. Älä irrota mitään tämän laitteen osia tai huoltopaneelia.
- Katso tietoja paikallisista ja kansallisista standardeista varmistaaksesi, että seuraavia määräyksiä noudatetaan:
 - Työterveys- ja turvallisuuslainsäädäntö
 - BS EN-mukaiset ohjeet
 - Paloturvallisuusmääräykset
 - IEE-johdotusmääräykset
 - Rakennusmääräykset
- ÄLÄ upota laitetta veteen.
- Jotkut pinnat kuumenevat käytön aikana - varo niitä laitteen käytön aikana.
- Käytä aina sopivaa suojavaatetusta uunia käytettäessä.
- Mikään esine EI SAA koskettaa lämmityselementtejä käytön aikana.
- Kytke laite aina pois päältä ja irrota se verkkovirrasta, kun sitä ei käytetä.
- Ei sopi käytettäväksi ulkotiloissa.
- Tätä laitetta tulee käyttää ainoastaan näiden ohjeiden mukaan, ja sitä tulee käyttää ainoastaan sellaiset henkilöt, jotka pystyvät sitä käyttämään.
- Laite ei sovi lasten käyttöön..
- Pidä kaikki pakkausmateriaali poissa lasten ulottuvilta. Hävitä pakkausmateriaali paikallisten viranomaisten määräysten mukaisesti.
- Jos virtajohto on vaurioitunut, saa sen vaihtaa uuteen ainoastaan BUFFALO-edustaja tai valtuutettu pätevä huoltomies vaarojen välttämiseksi.

Johdanto

Käytä muutama minuutti tämän ohjekirjan lukemiseen huolellisesti läpi. Kun tätä BUFFALO-tuotetta huolletaan ja käytetään oikein, saadaan laitteesta paras mahdollinen hyöty.

Pakkauksen sisältö

Pakkaus sisältää seuraavat:

- BUFFALO kiertoilmauuni
- uuniritilä x 2
- Ohjekirja

BUFFALO on ylpeä laadusta ja palvelusta varmistaen, että laitetta pakattaessa pakkauksen sisältö on täysin kunnossa ja ilman vikoja.

Mikäli laite on kuljetuksen takia vaurioitunut, ota välittömästi yhteyttä BUFFALO -edustajaan.

Käyttö

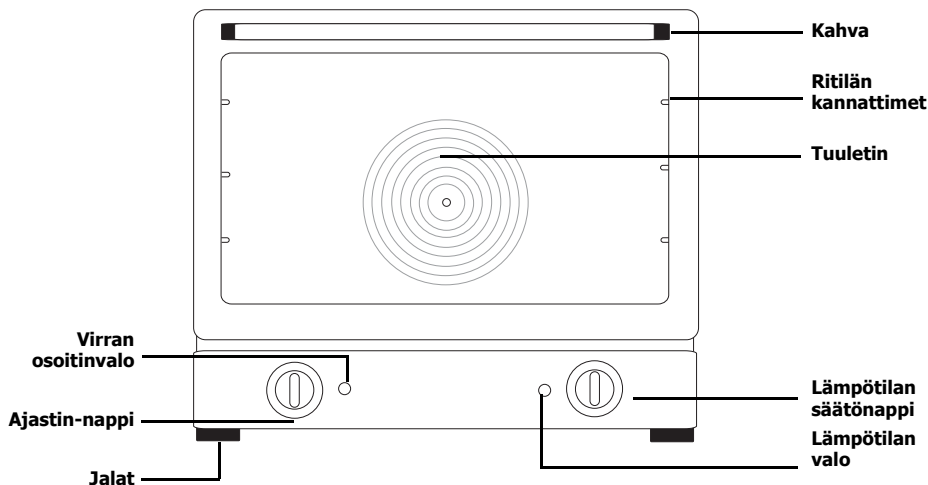

Ennen ensimmäistä käyttökertaa on valmistusprosessista jäljelle jääneet jäänteet poistettava. Jäänteet poistetaan seuraavasti:

1. Pese ritiät ja uunin sisäosat lämpimällä saippuavedellä ja kostealla pyyhkeellä.
2. Aseta ritiä uunin sisään.
3. Sulje uunin luukku.
4. Aseta lämpötila nappi asetukselle 'MAX' ja aseta ajastimen nappi asetukselle '5 minuuttia'.
5. Kun minuutit ovat kuluneet, käännä laite pois päältä ja irrota se verkkovirrasta.
6. Anna laitteen jäähtyä. Laite on nyt valmiina käyttöön.

Ajastimen asetus

1. Ajastimen nappi toimii myös virrankatkasijana. Kun ajastin on asetuksessa '0', virta on katkaistu.
2. Liitä laite verkkovirtaan.
3. Aseta ajastin-nappi halutulle asetukselle (0-120 minuuttia).

Huom.: Jos haluttu asetus on alle 20 minuuttia, ajastin on käännettävä 20:n ohi ja sitten sitä on käännettävä takaisin tarvittavalle asetukselle, jotta se toimisi.

4. Laite alkaa lämmitä asetettuun lämpötilaan (katso kohtaa 'Lämpötilan asetus') ja virran osoitinvalo syttyy.

Huom.: Aikaa voidaan tarpeen vaatiessa säätää kypsentämisen aikana. Asetusta säädetään yksinkertaisesti ajastin-nappia käyttäen.

5. Kun ajastin saavuttaa asetuksen '0', kuuluu hälytysääni ja laite kytkeytyy pois päältä.

Lämpötilan asetus

1. Käännä lämpötilan säätönappi haluttuun lämpötilaan (65°C-260°C).
2. Lämpötilan osoitinvalo syttyy.



Huom.: Kun uuni saavuttaa asetetun lämpötilan, sammuu lämpötilan osoitinvalo.

Puhdistus, hoito & huolto

- Kytke laite aina pois päältä ja irrota se verkkovirrasta ennen puhdistamista.
- Anna laitteen jäähtyä ennen puhdistamista.
- Käytä lämmintä saippuavettä ja kosteata pyyhettä laitteen ulkopuolen puhdistamiseen.
- Kuivaa huolellisesti puhdistuksen jälkeen.
- A BUFFALO -edustajan tai pätevän huoltomiehen on tarvittaessa suoritettava korjaustoimenpiteet.

Vianetsintä

BUFFALO -laitteeseen tulee vika, tarkista seuraavassa taulukossa esitetyt seikat ennen kuin otat yhteyttä puhelinpalveluun tai BUFFALO -edustajaan.

Vika	Mahdollinen aiheuttaja	Toimenpide
Laitte ei toimi	Laitetta ei ole kytketty päälle	Tarkista, että laite on liitetty verkkovirtaan oikein ja kytketty päälle
	Pistotulppa ja johto ovat vioittuneet	Soita BUFFALO -edustajalle tai pätevälle huoltomiehelle
	Pistotulpassa oleva sulake on palanut	Vaihda sulake uuteen
	Virransyöttö	Tarkasta virransyöttö
	Sisäinen vika johdoissa	Soita BUFFALO -edustajalle tai pätevälle huoltomiehelle
Laitte ei saavuta asetettua lämpötilaa	Viallinen termostaatti	Soita BUFFALO -edustajalle tai pätevälle huoltomiehelle
	Viallinen lämmityselementti	Soita BUFFALO -edustajalle tai pätevälle huoltomiehelle
Laitte ei saavuta asetettua lämpötilaa	Viallinen termostaatti	Soita BUFFALO -edustajalle tai pätevälle huoltomiehelle
	Viallinen lämmityselementti	Soita BUFFALO -edustajalle tai pätevälle huoltomiehelle
Laitte lämpiää, mutta osoitinvalo ei tule päälle	Lamppu on mennyt rikki	Soita BUFFALO -edustajalle tai pätevälle huoltomiehelle
	Viallinen lämmityselementti	Tarkista termostaatti
Ruoka on ylikypsää tai palanutta kypsennettäessä reseptin mukaan	Viallinen tuuletin	Puhdista grillauspinta
	Termostaatti asetettu väärin	Soita BUFFALO -edustajalle tai pätevälle huoltomiehelle

Tekniset tiedot

Malli	Jännite	Teho	Virta	Lämpötila-alue (°C)	Tilavuus (litraa)	Mitat mm	Paino (kg)
CC038	230V 50Hz	2500W	10,9A	0 - 250	42	456 x 580 x 560	22,8

Sähköjohdot

Pistotulppa on liitettävä sopivaan verkkovirtapistokkeeseen.

Laitteen johdot liitetään seuraavasti:

- Jännitteellinen johto (väriiltään ruskea) napaan, jossa on merkintä L
- Neutraali johto (väriiltään sininen) napaan, jossa on merkintä N
- Maadoitusjohto (väriiltään vihreä/keltainen) napaan, jossa on merkintä E

Tämä laite on maadoitettava käyttämällä tarkoitukseen varattua maadoituspiiriä.

Jos et ole varma asiasta, kysy neuvoa pätevältä sähkömieheltä.

Sähkövirran eristyspisteet on pidettävä vapaina kaikista esteistä. Mikäli laite joudutaan hätätapauksessa kytkemään verkkovirrasta, on niihin päästävä helposti.

Vaatumustenmukaisuus

Tässä tuotteessa tai sen asiakirjoissa oleva WEEE -logo osoittaa, että tuotetta ei saa hävittää tavallisen talousjätteen mukana. Jotta välttyttäisiin ihmisen terveydelle ja/tai ympäristölle koituvilta mahdollisilta haitoilta, tuote on hävitettävä hyväksytyllä ja ympäristön kannalta turvallisella kierrätysprosessilla. Lisätietoja tämän tuotteen oikeasta hävittämisestä voidaan saada ottamalla yhteyttä tuotteen toimittajaan tai paikalliseen viranomaiseen, joka on vastuussa jätteiden hävityksestä alueellasi.

BUFFALO-osat ovat käyneet läpi tarkan tuotetestauksen, jotta ne noudattaisivat kansainvälisten, itsenäisten ja valtiollisten viranomaisten asettamia säädöksiä ja vaatimuksia.

BUFFALO-tuotteet on hyväksytty merkittäviksi seuraavilla merkinnöillä:



Kaikki oikeudet pidätetään. Mitään näiden ohjeiden osaa ei saa jäljentää tai lähettää missään muodossa tai millään tavalla, elektronisesti, mekaanisesti, valokopioimalla, nauhoittamalla tai jollain muulla tavalla ilman, että BUFFALO on antanut etukäteisen luvan.

Kaikki mahdollinen on tehty sen hyväksi, että annetut tiedot olisivat aina painatushetkellä oikeita, mutta BUFFALO varaa itselleen oikeuden muuttaa tietoja siitä erikseen ilmoittamatta.

DECLARATION OF CONFORMITY

- Conformiteitsverklaring • Déclaration de conformité • Konformitätserklärung • Dichiarazione di conformità •
 - Declaración de conformidad • Declaração de conformidade • Överensstämmelseförsäkran •
- Overensstemmelseserklæring • Konformitetserklæring • Selvitys vaatimustenmukaisuudesta •

Equipment Type • Uitrustingstype • Type d'équipement • Gerätetyp •
Tipo di apparecchiatura • Tipo de equipo • Tipo de equipamento •
Enhetyyp • Udstyrstyp • Type utstyr • Laitteen tyyppi:

Convection Oven

Model • Modèle • Modell • Modello • Modelo:

CC038

Serial Number • Seriennummer • Numéro de série • Seriennummer •
Numero di serie • Número de serie • Número serial • Sarjanumero:

Year of Manufacture • Fabricagejaar • Date de fabrication • Herstellungsjahr •
Anno di produzione • Año de fabricación • Ano de fabricação • Tillverkningsår •
Produktionsår • Produktionsår • Valmistusvuosi:

Application of Council Directives(s) • Toepassing van Europese Richtlijn(en) •
Application de la / des directive(s) du Conseil: • Anwendbare EU-Richtlinie(n) •
Applicazione delle Direttive: • Aplicación de la(s) directiva(s) del consejo •
Aplicação de directiva(s) do Conselho • Tillämpning av rådets direktiv •
Gennemførelse af Rådets Direktiv(er) af • Applisering av kommuneforskrift(er) •
Neuvoston direktiivi(e)n soveltaminen:

EMC Directive 2004/108/EEC
LVD Directive 2006/95/EC
WEEE Directive 2002/96/EC

Standards • Standaarden • Normes • Normen • Standard • Estándares •
Normas • Normer • Standarder • Standardit:

EN 55014-1:2006; EN 55014-2:1997+A1,
EN 61000-3-2:2006, EN 61000-3-3:1995+A1+A2,
EN 60335-1:2002+A1+A11+A12+A2,
EN 60335-2-42:2003, EN 50366:2003+A1

Producers Name • Naam fabrikant • Nom du producteur • Name des Herstellers •
Nome del produttore • Nombre del fabricante • Nome do fabricante •
Tillverkarens namn • Fabrikantens navn • Produsentens navn • Valmistajan nimi:

BUFFALO

Producers Address • Adres fabrikant • Adresse du producteur •
Anschrift des Herstellers • Indirizzo del produttore • Dirección del fabricante •
Endereço do fabricante • Tillverkarens adress • Fabrikantens adresse •
Produsentens adresse • Valmistajan osoite:

Fourth Way
Avonmouth
Bristol
BS11 8TB
United Kingdom

I, the undersigned, hereby declare that the equipment specified above conforms to the above Directive(s) and Standard(s).
Ik, de ondergetekende, verklaar hierbij dat de hierboven gespecificeerde uitrusting goedgekeurd is volgens de bovenstaande Richtlijn(en) en
Standaard(en).

Je soussigné, confirme la conformité de l'équipement cité dans la présente à la / aux Directive(s) et Norme(s) ci-dessus

Ich, der/die Unterzeichnende, erkläre hiermit, dass das oben angegebene Gerät der/den oben angeführten Richtlinie(n) und Norm(en)
entspricht.

Il sottoscritto dichiara che l'apparecchiatura di sopra specificata è conforme alle Direttive e agli Standard sopra riportati.

El abajo firmante declara por la presente que el equipo arriba especificado está en conformidad con la(s) directiva(s) y estándar(es) arriba
mencionadas.

Eu, o abaixo-assinado, declaro que o equipamento anteriormente especificado está em conformidade com a(s) anterior(es) Directiva(s) e
Norma(s).

Jag, den undertecknande, betygar härmed att ovan specificerade enhet överensstämmer med ovan direktiv och norm(er).

Jeg, undertegnede, erklærer hermed at udstyret, der er specificeret ovenfor opfylder de ovenstående direktive(r) og standard(er).

Jeg, undertegnede, erklærer herved at udstyret som er spesifisert ovenfor er i overensstemmelse med ovennevnte forskrift(er) og standard(er).

Minä allekirjoittanut vakuutan täten, että yllä mainittu laite noudattaa yllä olevaa(olevia) direktiiviä(direktiivejä) ja standardia(standardeja).

Date • Data • Date • Datum • Data • Fecha • Data • Dato • Päivämäärä:

25/03/2008

Signature • Handtekening • Signature • Unterschrift •
Firma • Firma • Assinatura • Underskrift • Allekirjoitus:

Full Name • Volledige naam • Nom et prénom • Vollständiger Name •
Nome completo • Nombre completo • Nome por extenso •
Fullständigt namn • Fulde navn • Fullstendig navn • Täydellinen nimi:

Richard Cromwell

Position • Functie • Fonction • Position • Qualifica • Posición • Função •
Befattning • Stilling • Asema:

Marketing Director

• Notes • Remarques • Notas • Opmerkingen • Anmerkungen • Notas •
• Note • Noteringar • Merknader • Bemærkninger • Huomautukset •

