



Crepe Maker

Instruction manual



- | | | | |
|------|---|-------|--|
| (NL) | Crêpemaker
Handleiding | (PT) | Máquina de fazer crepes
Manual de instruções |
| (FR) | Crêpière
Mode d'emploi | (S) | Pannkakslagg
Bruksanvisning |
| (DE) | Crêpe-Gerät
Bedienungsanleitung | (DK) | Pandekagemaskine
Instruktionsvejledning |
| (IT) | Crepiera
Manuale di istruzioni | (N) | Crepe-jern
Brukerhåndbok |
| (ES) | Máquina para Crepes
Manual de instrucciones | (FIN) | Kreppipannu
Ohjekirja |

**Model • Modèle • Modell • Modello • Modelo • Malli:
CC039**

UK Table of Contents

Safety Tips	1
Introduction	1
Pack Contents	1
Operation	2
Seasoning the Hot Plate	2
Making Crepes	2
Cleaning, Care & Maintenance	2
Troubleshooting	3
Technical Specifications	3
Electrical Wiring	3
Compliance	4

NL Inhoudsopgave

Veiligheidstips	5
Inleiding	5
Verpakkingsinhoud	5
Werking	6
Hete plaat voorbereiden	6
Crêpes maken	6
Reiniging, zorg & onderhoud	7
Oplossen van problemen	7
Technische specificaties	7
Elektrische bedrading	7
Productconformiteit	8

FR Sommaire

Conseils de sécurité	9
Introduction	9
Contenu de l'emballage	9
Operation	10
Préparation de la plaque chauffante	10
Pour faire des crêpes	10
Nettoyage, entretien et maintenance	11
Dépannage	11
Spécifications techniques	11
Raccordement électrique	11
Conformité	12

DE Inhalt

Sicherheitshinweise	13
Einführung	13
Lieferumfang	13
Betrieb	14
Vorbereiten der Crêpe-Platte	14
Crêpes zubereiten	14
Reinigung, Pflege und Wartung	15
Störungssuche	15
Technische Spezifikationen	15
Elektroanschlüsse	15
Konformität	16

IT Indice

Suggerimenti per la sicurezza	17
Introduzione	17
Contenuto della confezione	17
Montaggio	18
Precondizionamento della piastra riscaldata	18
Preparare le crepe	18
Pulizia e manutenzione	19
Risoluzione dei problemi	19
Specifiche tecniche	19
Cablaggi elettrici	19
Conformità	20

ES Índice

Consejos de Seguridad	21
Introducción	21
Contenido del Conjunto	21
Funcionamiento	22
Acondicionamiento de la placa caliente	22
Hacer las crepes	22
Limpieza, Cuidado y Mantenimiento	23
Resolución de problemas	23
Especificaciones Técnicas	23
Cableado Eléctrico	23
Cumplimiento	24

PT Índice

Conselhos de segurança	25
Introdução	25
Conteúdo da embalagem	25
Funcionamento	26
Preparar a placa de aquecimento	26
Fazer crepes	26
Limpeza, cuidados & manutenção	27
Resolução de problemas	27
Especificações técnicas	27
Cablagem eléctrica	27
Conformidade.....	28

S Innehållsförteckning

Säkerhetsråd	29
Inledning	29
Förpackningsinnehåll	29
Dridt.....	30
Härda värmeplattan	30
Tillaga pannkakor	30
Rengöring, omvårdnad och underhåll	31
Felsökning	31
Tekniska specifikationer	31
Elektriska kablar	31
Tillmötesgående	32

DK Indholdsfortegnelse

Sikkerhedstips	33
Indledning	33
Pakkens indhold	33
Brug	34
Oliering af varmepladen	34
Sådan laver De pandekage	34
Rengøring, pleje og vedligeholdelse	35
Fejlfinding	35
Tekniske specifikationer	35
El-kabler	35
Overensstemmelseserklæring	36

N Innhold

Sikkerhetstips	37
Innledning	37
Pakkeinnhold	37
Bruk	38
'Akklimatisere' varmeplaten	38
Lage Crêpes Suzette	38
Rengjøring, stell og vedlikehold	39
Feilsøking	39
Tekniske spesifikasjoner	39
Elektrisk tilkopling	39
Samsvar	40

FIN Sisällysluettelo

Turvallisuusvihjeitä	41
Johdanto	41
Pakkauksen sisältö	41
Käyttö	42
Paistolevyn karkaiseminen	42
Kreppien valmistus	42
Puhdistus, hoito & huolto	42
Vianetsintä	43
Tekniset tiedot	43
Sähköjohdot	43
Vaatimustenmukaisuus	44

Safety Tips

- Position the appliance on a flat, stable surface.
- A service agent/qualified technician should carry out installation and any repairs if required. Do not remove any components on this product.
- Consult Local and National Standards to comply with the following:
 - Health and Safety at Work Legislation
 - BS EN Codes of Practice
 - Fire Precautions
 - IEE Wiring Regulations
 - Building Regulations
- DO NOT immerse the appliance in water.
- DO NOT touch the top of the appliance when in use. Surfaces are hot!
- DO NOT obstruct or cover the appliance in any way when in use.
- DO NOT use an extension cable to power the appliance.
- Always switch off the appliance, disconnect the power supply and allow to cool before cleaning or carrying out maintenance.
- Always switch off and disconnect the power supply to the appliance when not in use.
- Keep all packaging away from children. Dispose of the packaging in accordance to the regulations of local authorities.
- If the power cord is damaged, it must be replaced by a BUFFALO agent or a recommended qualified technician in order to avoid a hazard.

Introduction

Please take a few moments to carefully read through this manual. Correct maintenance and operation of this machine will provide the best possible performance from your BUFFALO product.

Pack Contents

The following is included:

- BUFFALO Crepe Maker
- Wooden Spatula
- Wooden Spreader
- Instruction Manual

BUFFALO prides itself on quality and service, ensuring that at the time of packaging the contents are supplied fully functional and free of damage.

Should you find any damage as a result of transit, please contact your BUFFALO dealer immediately.

Operation

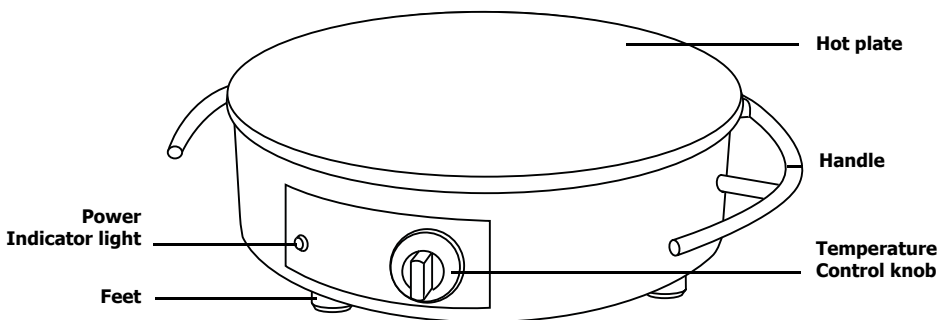

The appliance can be turned On or Off using the Temperature knob on the base.

Seasoning the Hot Plate

1. Before using for the first time the cooking surface needs to be seasoned. This will create a 'non-stick' surface on the hot plate.
2. Ensure the cooking surface is clean.
3. Brush the surface with cooking oil.
4. Connect the appliance to the mains power supply.
5. Set the thermostat to 110°C and turn the appliance On. The power indicator light turns on.
6. Once the appliance reaches temperature the power indicator light turns off.
7. Turn the appliance Off and allow to cool before wiping away any excess oil.
8. The appliance is now ready to use. Repeat as necessary throughout the life of the appliance.

Making Crepes

1. Connect the appliance to the mains power supply.
2. Set the Temperature knob to the desired temperature. The power indicator light comes on.
3. Once the appliance reaches the set temperature the power indicator light turns off.
4. Pour the required amount of batter mixture on to the hot plate.
5. Spread the mixture in a circular motion around the hotplate with the spreader **[Fig. 1]**.
6. Cook on one side before flipping with the spatula to cook the other side of the crepe.

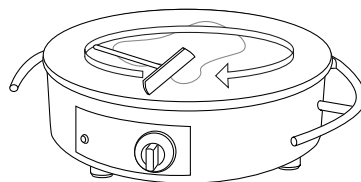

Fig. 1

Cleaning, Care & Maintenance

- A BUFFALO dealer or qualified technician should carry out repairs if required.

- Always switch off the appliance, disconnect the power supply and allow to cool before cleaning or performing maintenance.
- If necessary wipe the exterior with a soft cloth and warm soapy water.
- Dry thoroughly after cleaning.

Troubleshooting

If your BUFFALO appliance develops a fault, please check the following table before making a call to the Helpline.

Fault	Probable Cause	Action
The appliance is not working	The appliance is not switched on	Check the appliance is plugged in correctly and switched on
	Plug and lead are damaged	Call BUFFALO agent or qualified technician
	Fuse in the plug has blown	Replace the plug fuse
	Power supply	Check power supply
	Internal wiring fault	Call BUFFALO agent or qualified technician
	Heating element has expired	Call BUFFALO agent or qualified technician

Technical Specifications

Model	Voltage	Power	Current	Cooking Surface Diameter	Temperature Range	Dimensions h x w x d (mm)	Weight
CC039	230V 50Hz	2900W	12.6A	410mm	60-300°C	140 X 550 X 456	17.6kg

Electrical Wiring

The plug is to be connected to a suitable mains socket.

This appliance is wired as follows:

- Live wire (coloured brown) to terminal marked L
- Neutral wire (coloured blue) to terminal marked N
- Earth wire (coloured green/yellow) to terminal marked E

This appliance must be earthed, using a dedicated earthing circuit.

If in doubt consult a qualified electrician.

Electrical isolation points must be kept clear of any obstructions. In the event of any emergency disconnection being required they must be readily accessible.

Compliance

The WEEE logo on this product or its documentation indicates that the product must not be disposed of as household waste. To help prevent possible harm to human health and/or the environment, the product must be disposed of in an approved and environmentally safe recycling process. For further information on how to dispose of this product correctly, contact the product supplier, or the local authority responsible for waste disposal in your area.

BUFFALO parts have undergone strict product testing in order to comply with regulatory standards and specifications set by international, independent, and federal authorities.

BUFFALO products have been approved to carry the following symbol:

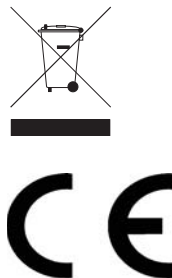

Veiligheidstips

- Plaatsen op een geschikt oppervlak.
- De installatie en eventuele reparaties zijn door een servicetechnicus/vaktechnicus uit te voeren. Verwijder geen componenten of servicepanelen van dit product.
- Raadpleeg en volg de plaatselijke en nationale regelgeving op m.b.t. tot het volgende:
 - Wetgeving van gezondheid en veiligheid op de werkplaats
 - Werkregels
 - Brandpreventie
 - IEE bekabelingsnormen
 - Bouwverordeningen
- Gebruik het apparaat NIET wanneer de perskegel is beschadigd.
- De bovenkant van het apparaat tijdens gebruik NIET aanraken. Oppervlakken zijn heet!
- Het apparaat tijdens gebruik op GEEN enkele wijze bedekken of in haar werking belemmeren.
- GEEN verlengkabel voor de stroomvoorziening van het apparaat gebruiken.
- Alvorens dit apparaat te reinigen of onderdelen te vervangen/verwijderen dient men altijd de stekker uit het stopcontact te halen en het apparaat te laten afkoelen.
- Niet geschikt voor gebruik buitenshuis.
- Laat verpakkingsmateriaal niet binnen handbereik van kinderen. Verpakkingsmateriaal in overeenstemming met de regelgeving van de plaatselijke overheden als afval laten verwerken.
- Indien de stroomkabel beschadigd raakt, dient men deze door een BUFFALO technicus of aanbevolen vaktechnicus te laten vervangen om gevaarlijke situaties te verhinderen.

Inleiding

Neem de tijd en lees deze handleiding aandachtig door. Een correct gebruik en onderhoud van deze machine waarborgt de beste prestatie van uw BUFFALO product.

Verpakkingsinhoud

De verpakking bevat het volgende:

- BUFFALO Crêpemaker
- Houten beslagspatel
- Houten spatel
- Handleiding

BUFFALO is trots op de haar productkwaliteit en dienstverlening en controleer de inhoud van de verpakkingen, tijdens de verpakkingsfase, op functionaliteit en schade.

Mocht u product door transport zijn beschadigd, neem dan onmiddellijk contact op met uw BUFFALO dealer.

Werking

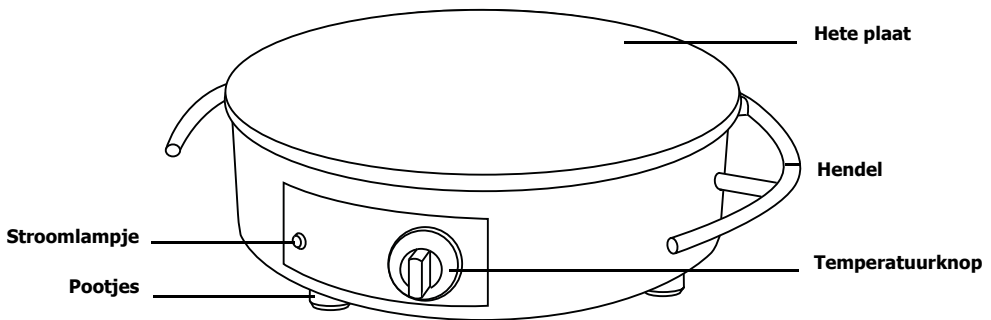

Met de temperatuurknop zet u het apparaat Aan (On) of Uit (Off).

Hete plaat voorbereiden

1. Alvorens de kookplaat voor de eerste keer te gebruiken, dient u deze voor te bereiden. Dit zorgt voor een 'niet plakkende' hete plaat.
2. Zorg dat de kookplaat schoon is.
3. Smeer met een kwast de kookplaat in met bakolie.
4. Steek de stekker van het apparaat in het stopcontact.
5. Zet de thermostaat op 110°C en zet het apparaat Aan (On). Het stroomlampje gaat aan.
6. Zodra het apparaat de ingestelde temperatuur heeft bereikt gaat het stroomlampje uit.
7. Zet het apparaat Uit (Off) en laat deze afkoelen alvorens de overtollige olie te verwijderen.
8. Het apparaat is nu gebruiksklaar. Herhaal deze voorbereiding als het nodig is gedurende de levensduur van het apparaat.

Crêpes maken

1. Steek de stekker van het apparaat in het stopcontact.
2. Zet de temperatuurknop op de gewenste temperatuurstelling. Het stroomlampje gaat aan.
3. Zodra het apparaat de ingestelde temperatuur bereikt heeft, gaat het stroomlampje uit.
4. Schenk de gewenste hoeveelheid beslag op de hete plaat.
5. Spreid het beslag met de beslagspatel in een cirkelvormige beweging over de hete plaat.
6. Bak eerst één kant alvorens de crêpe met de spatel om te draaien.

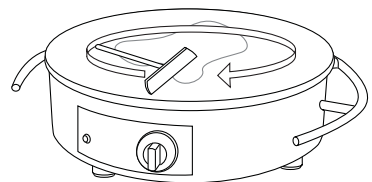

Fig. 1

Reiniging, zorg & onderhoud

- Eventuele reparaties moeten door een BUFFALO vertegenwoordiger of een vaktechnicus worden uitgevoerd.
- Alvorens dit apparaat te reinigen of onderhoud uit te voeren, dient men altijd de stekker uit het stopcontact te halen en het apparaat te laten afkoelen.
- Indien nodig, maak de buitenkant met een zachte doek en warm zeepwater schoon.
- Laat houten keukengerei niet in water staan.
- Na reiniging goed drogen

Oplossen van problemen

Indien er een storing van uw BUFFALO product optreedt, dient u de onderstaande tabel te raadplegen alvorens contact op te nemen met uw BUFFALO dealer of de Hulplijn te bellen.

Probleem	Mogelijke oorzaak	Handeling
Het apparaat werkt niet	Het apparaat staat uit	Controleer of de stroomkabel van het apparaat is aangesloten en of het apparaat is ingeschakeld
	Stekker en kabel zijn beschadigd	Laat een BUFFALO technicus of een vaktechnicus komen
	De zekering in de stekker is gesprongen	Vervang de zekering in de stekker
	Stroomvoorziening	Controleer de stroomvoorziening
	Storing interne bedrading	Laat een BUFFALO technicus of een vaktechnicus komen
	Verwarmingselement is vervallen	Laat een BUFFALO technicus of een vaktechnicus komen

Technische specificaties

Model	Voltage	Vermogen	Stroom	Diameter kookplaat	Temperatuurbereik	Inhoud h x b x d mm	Gewicht
CC039	230V 50Hz	2900W	12,6A	410mm	60-300°C	140 X 550 X 456	17,6kg

Elektrische bedrading

Men dient de stekker op een geschikt stopcontact aan te sluiten.

De bedrading van dit apparaat is als volgt:

- Stroomkabel (bruin) naar de aansluitklem gemarkeerd met L
- Neutraalkabel (blauw) naar de aansluitklem gemarkeerd met N
- Aardekabel (groen/geel) naar de aansluitklem gemarkeerd met E

Dit apparaat moet worden geaard met behulp van een adequaat aardingscircuit.

Bij twijfels raadpleeg een vakkundige elektricien.

De elektrische isolatiepunten mogen niet worden geblokkeerd. In geval van een nooduitschakeling moeten de isolatiepunten direct toegankelijk zijn.

Productconformiteit

Het WEEE-logo op dit product of bijbehorende documentatie geeft aan dat het product niet onder huisvuil valt en als zodanig ook niet mag worden verwerkt. Ter preventie van mogelijke gevaren voor de gezondheid van personen en/of voor het milieu, dient men dit product in overeenstemming met het voorgeschreven en milieuveilige recyclingproces als afval te verwerken. Raadpleeg uw productleverancier of uw plaatselijk afvalverwerkingsbedrijf voor meer informatie over de juiste afvalverwerking van dit product.



De onderdelen van BUFFALO producten hebben strenge producttesten ondergaan om te voldoen aan wettelijke regels en specificaties die door internationale, onafhankelijke en landelijke overheden worden voorgeschreven.

BUFFALO producten zijn goedgekeurd en voorzien van het volgende symbool:



Alle rechten voorbehouden. Het is verboden om deze handleiding, hetzij volledig of gedeeltelijk, elektronisch of mechanisch te reproduceren, kopiëren, op opslagmedia op te slaan of op enigerlei wijze over te dragen, zonder voorafgaande goedkeuring van BUFFALO.

Wij hebben er alles aan gedaan om er zeker van te zijn dat op publicatiedatum van de handleiding alle details correct zijn, desondanks, behoudt BUFFALO het recht voor om specificaties zonder aankondiging te wijzigen.

Conseils de sécurité

- Cet appareil doit être posé sur une surface garantissant sa stabilité.
- L'installation et les éventuelles réparations doivent être confiées à un dépanneur / technicien qualifié. Ne retirez aucun composant ou cache de ce produit.
- Consultez les normes locales et nationales pour vous conformer aux :
 - lois sur l'hygiène et la sécurité au travail ;
 - codes de bonnes pratiques BS EN ;
 - précautions contre le risque d'incendie ;
 - réglementations sur les branchements électriques IEE ;
 - règlements sur la construction.
- NE PAS toucher l'appareil en service. Les surfaces chauffent !
- NE PAS TOUCHER la partie supérieure lorsque l'appareil fonctionne. Les surfaces sont très chaudes !
- NE PAS utiliser de rallonge pour alimenter l'appareil.
- N'oubliez jamais d'éteindre l'appareil, d'en débrancher le cordon d'alimentation et de le laisser refroidir avant de le nettoyer, d'en changer ou d'en retirer des pièces.
- Gardez les emballages hors de portée des enfants. Débarrassez-vous des emballages conformément aux règlements des autorités locales.
- Un cordon d'alimentation endommagé doit être remplacé par un agent BUFFALO ou un technicien qualifié recommandé, pour éviter tout danger.

Introduction

Nous vous invitons à consacrer quelques instants à la lecture attentive de ce manuel. L'entretien et l'utilisation appropriés de cet appareil vous permettront de tirer le meilleur de votre produit BUFFALO.

Contenu de l'emballage

Éléments fournis de série :

- Crêpière BUFFALO
- Répartiteur en bois
- Spatule en bois
- Mode d'emploi

BUFFALO attache une grande importance à la qualité et au service et veille à fournir des produits en parfait état opérationnel, parfaitement intacts au moment de l'emballage.

Nous vous prions de contacter votre revendeur BUFFALO immédiatement si vous constatez un dommage quelconque survenu pendant le transport du produit.

Operation

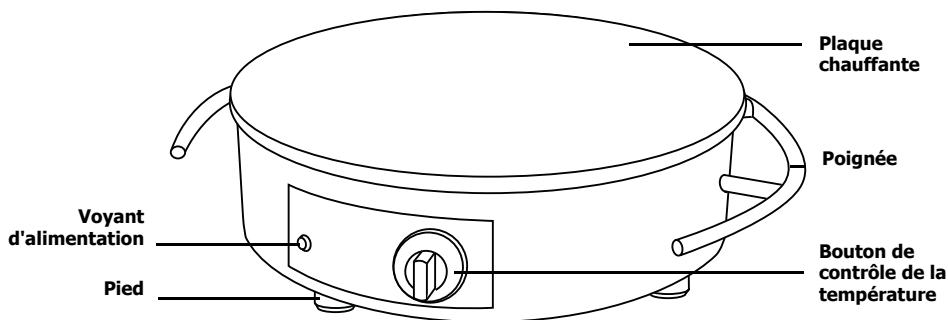

Le bouton de contrôle de la température permet d'allumer et d'éteindre la crêpière.

Préparation de la plaque chauffante

1. Avant la première utilisation, la plaque chauffante doit être préparée. Cette opération permet de renforcer les qualités anti-adhérentes de sa surface.
2. Vérifiez que la surface de cuisson est propre.
3. Avec un pinceau, étalez un peu d'huile.
4. Branchez la friteuse à une prise électrique.
5. Réglez le bouton de contrôle de la température sur 110°C et allumez la crêpière. Le voyant d'alimentation s'allume.
6. Lorsque la crêpière est à la température choisie, le voyant d'alimentation s'éteint.
7. Éteignez la crêpière et laissez-la refroidir, puis essuyez l'huile.
8. La crêpière est maintenant prête à l'usage. Répétez cette opération périodiquement ou selon les besoins pendant toute la durée de vie de la crêpière.

Pour faire des crêpes

1. Branchez la crêpière à une prise électrique.
2. Réglez le bouton de contrôle sur la température voulue. Le voyant d'alimentation s'allume.
3. Lorsque la crêpière est à la température choisie, le voyant d'alimentation s'éteint.
4. Versez la quantité voulue de pâte à crêpes sur la surface de cuisson.
5. Étalez la pâte d'un geste circulaire sur toute la surface avec le répartiteur en bois.
6. Laissez cuire un côté de la crêpe puis retournez-la avec la spatule pour cuire l'autre côté.

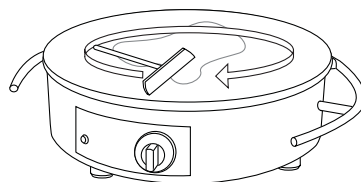

Fig. 1

Nettoyage, entretien et maintenance

- Toute réparation doit être confiée à un agent ou technicien qualifié BUFFALO.
- Avant tout nettoyage ou opération d'entretien, vous devez éteindre l'appareil, le débrancher de l'alimentation électrique et le laisser refroidir.
- Pour nettoyer les surfaces extérieures, essuyez-les avec un tissu doux imbibé d'eau chaude savonneuse.
- Ne laissez pas tremper dans l'eau vos ustensiles en bois.
- Séchez-les avec soin après chaque nettoyage.

Dépannage

En cas de panne de votre appareil BUFFALO, vérifiez les données du tableau ci-dessous avant d'appeler notre standard d'assistance ou votre revendeur BUFFALO.

Dysfonctionnement	Cause probable	Intervention
L'appareil ne fonctionne pas	L'appareil n'est pas allumé	Vérifier que l'appareil est bien branché et allumé
	La prise et le cordon sont endommagés	Appeler un agent BUFFALO ou un technicien qualifié
	Alimentation	Vérifier l'alimentation
	Problème de branchement interne	Appeler un agent BUFFALO ou un technicien qualifié
	L'élément chauffant ne fonctionne pas	Faites appel à un agent ou technicien qualifié BUFFALO

Spécifications techniques

Modèle	Tension	Puissance	Courant	Diamètre de cuisson	Gamme des températures	Dimensions h x l x l mm	Poids
CC039	230V 50Hz	2900W	12,6A	410mm	60-300°C	140 X 550 X 456	17,6kg

Raccordement électrique

La prise doit être reliée à la prise secteur qui convient.

Cet appareil est câblé comme suit :

- Fil conducteur (brun) à la borne marquée L
- Fil neutre (bleu) à la borne marquée N
- Fil de terre (vert / jaune) à la borne marquée E

Cet appareil doit être raccordé à la terre, par le biais d'un circuit de mise à la terre dédié.

En cas de doute, consultez un électricien qualifié.

Les points d'isolation électrique doivent être libres de toute obstruction. En cas de débranchement requis en urgence, ils doivent être facilement accessibles.

Conformité

Le logo WEEE qui figure sur ce produit ou sa documentation indique qu'il ne doit pas être mis au rebut avec les ordures ménagères. Pour éviter qu'il ne présente un risque pour la santé humaine et / ou écologique, confiez la mise au rebut de ce produit à un site de recyclage agréé respectueux de l'environnement. Pour de plus amples détails sur la mise au rebut appropriée de ce produit, contactez le fournisseur du produit ou l'autorité responsable de l'enlèvement des ordures dans votre région.

Les pièces BUFFALO ont été soumises à des tests rigoureux pour pouvoir être déclarées conformes aux normes et spécifications réglementaires définies par les autorités internationales, indépendantes et fédérales.

Les produits BUFFALO ont été déclarés aptes à porter le symbole suivant :



Tous droits réservés. La production ou transmission, partielles ou intégrales, sous quelque forme que ce soit ou par n'importe quel moyen, tant électronique que mécanique, sous forme de photocopie, d'enregistrement ou autre de ce mode d'emploi sont interdites sans l'autorisation préalablement accordée par BUFFALO.

Nous nous efforçons, par tous les moyens dont nous disposons, de faire en sorte que les détails contenus dans le présent mode d'emploi soient corrects en date d'impression. Toutefois, BUFFALO se réserve le droit de changer les spécifications de ses produits sans préavis.

Sicherheitshinweise

- Auf eine geeignete Fläche stellen.
- Alle erforderlichen Montage- und Reparaturarbeiten sollten von Wartungspersonal oder einem qualifizierten Techniker durchgeführt werden. Keine Bauteile oder Bedienflächen von diesem Produkt entfernen.
- Für folgende Normen und Vorschriften sind die lokalen und nationalen Normen heranzuziehen:
 - Arbeitsschutzvorschriften
 - BS EN Verhaltenspraktiken
 - Brandschutzvorschriften
 - IEE-Anschlussvorschriften
 - Bauvorschriften
- Das Gerät NICHT berühren, solange es eingeschaltet ist. Die Flächen werden heiß!
- Die Oberseite des Geräts NICHT berühren, solange es eingeschaltet ist. Die Flächen werden heiß!
- Das Gerät NICHT mit einem Verlängerungskabel betreiben.
- Vor Reinigen des Geräts, Auswechseln oder Entfernen von Bauteilen stets das Gerät ausschalten, den Netzstecker ziehen und warten, bis sich das Gerät abgekühlt hat.
- Nicht zum Gebrauch im Freien geeignet.
- Verpackungsmaterial außerhalb der Reichweite von Kindern aufbewahren und gemäß den lokalen Vorschriften entsorgen.
- Aus Sicherheitsgründen muss ein beschädigtes Stromkabel von einem BUFFALO-Mitarbeiter oder empfohlenen qualifizierten Elektriker erneuert werden.

Einführung

Bitte nehmen Sie sich einige Minuten Zeit und lesen Sie dieses Handbuch sorgfältig durch. Nur bei korrekter Wartung und vorschriftsgemäßem Betrieb kann Ihr BUFFALO-Produkt optimale Leistung erzielen.

Lieferumfang

Folgende Teile befinden sich in der Verpackung:

- BUFFALO Crêpe-Gerät
- Crêpe-Wender aus Holz
- Teigverteiler aus Holz
- Bedienungsanleitung

BUFFALO ist stolz auf die hochwertige Qualität seiner Produkte und seinen erstklassigen Service. Wir stellen sicher, dass alle gelieferten Produkte zum Zeitpunkt der Verpackung voll funktionsfähig sind und sich in einwandfreiem Zustand befinden.

Sollten Sie Transportschäden feststellen, wenden Sie sich bitte unverzüglich an Ihren BUFFALO-Händler.

Betrieb

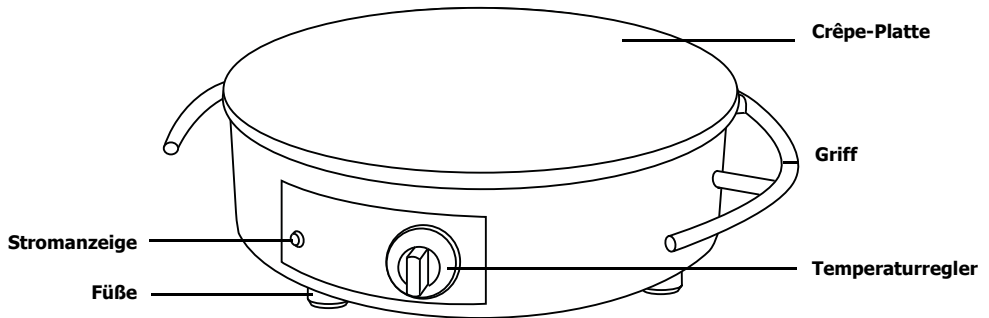

Das Gerät kann am Temperaturregler ein- oder ausgeschaltet werden.

Vorbereiten der Crêpe-Platte

1. Vor dem ersten Gebrauch muss die Platte vorbereitet werden, um eine "Antihafbeschichtung" zu erzeugen.
2. Darauf achten, dass die Platte sauber ist.
3. Speiseöl mit einem Pinsel auf der Platte verteilen.
4. Das Gerät an den Netzstrom anschließen.
5. Das Thermostat auf 110°C stellen und das Gerät einschalten. Die Stromanzeige leuchtet auf.
6. Sobald das Gerät die Gartemperatur erreicht, erlischt die Stromanzeige.
7. Vor dem Abwischen des überschüssigen Öls das Gerät ausschalten und abkühlen lassen.
8. Nun ist die Crêpe-Platte einsatzbereit. Nach Bedarf wiederholen.

Crêpes zubereiten

1. Das Gerät an den Netzstrom anschließen.
2. Den Temperaturregler auf die gewünschte Temperatur einstellen. Die Stromanzeige leuchtet auf.
3. Sobald das Gerät die eingestellte Temperatur erreicht, schaltet sich die Stromanzeige aus.
4. Die nötige Teigmenge auf die Platte gießen.
5. Den Teig mit dem Teig-Verteiler kreisförmig auf der Platte verteilen.
6. Zunächst eine Seite braten, dann das Crêpe mit dem Crêpe-Wender wenden und auf der anderen Seite ebenfalls braten.

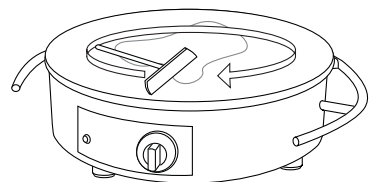

Fig. 1

Reinigung, Pflege und Wartung

- Erforderliche Reparaturen sollten von einem BUFFALO-Händler oder einem qualifizierten Techniker ausgeführt werden.
- Vor Reinigen des Geräts oder Wartungsarbeiten stets das Gerät ausschalten, den Netzstecker ziehen und warten, bis sich das Gerät abgekühlt hat.
- Bei Bedarf das Gerät außen mit einem weichen Tuch und einer warmen Seifenlauge abwischen.
- Holzutensilien nicht längere Zeit in Wasser liegen lassen.
- Nach dem Reinigen gründlich trocknen.

Störungssuche

Bei einem Defekt Ihres BUFFALO-Geräts konsultieren Sie bitte zunächst folgende Tabelle, bevor Sie die Helpline oder Ihren BUFFALO-Händler anrufen.

Störung	Vermutliche Ursache	Lösung
Das Gerät funktioniert nicht	Das Gerät ist nicht eingeschaltet	Prüfen, ob der Netzstecker in die Steckdose gesteckt wurde und das Gerät eingeschaltet ist
	Stecker und Kabel sind beschädigt	BUFFALO-Mitarbeiter oder qualifizierten Techniker anrufen
	Sicherung im Stecker ist durchgebrannt	Neue Sicherung in den Stecker einsetzen
	Stromzufuhr	Netzstrom prüfen
	Interner Vernetzungsfehler	BUFFALO-Mitarbeiter oder qualifizierten Techniker anrufen
	Heizelement funktioniert nicht mehr	BUFFALO-Mitarbeiter oder qualifizierten Techniker anrufen

Technische Spezifikationen

Modell	Spannung	Leistung	Stromstärke	Durchmesser der Garfläche	Temperaturbereich	Abmessungen h x b x t mm	Gewicht
CC039	230V 50Hz	2900W	12,6A	410mm	60-300°C	140 X 550 X 456	17,6kg

Elektroanschlüsse

Der Stecker muss in eine geeignete Steckdose gesteckt werden.

Das Gerät ist wie folgt verdrahtet:

- Stromführender Leiter (braun) an Klemme L
- Neutralleiter (blau) an Klemme N
- Erdleiter (grün/gelb) an Klemme E

Das Gerät muss über eine spezielle Erdleitung geerdet werden.

Bei Fragen wenden Sie sich bitte an einen qualifizierten Elektriker.

Elektroisolierpunkte dürfen nicht blockiert werden. Bei einem Notstopp müssen diese Punkte jederzeit sofort zugänglich sein.

Konformität

Das WEEE-Logo an diesem Produkt oder in der Dokumentation weist darauf hin, dass das Produkt nicht mit dem normalen Hausmüll entsorgt werden darf. Um potenziellen Gesundheits- bzw. Umweltschäden vorzubeugen, muss das Produkt durch einen zugelassenen und umweltverträglichen Recyclingprozess entsorgt werden. Ausführliche Informationen zur korrekten Entsorgung dieses Produkts erhalten Sie von Ihrem Produktlieferanten oder der für die Müllentsorgung in Ihrer Region zuständige Behörde.

Alle BUFFALO-Produkte werden strengen Tests unterzogen, um die Einhaltung von Normen und Spezifikationen internationaler und nationaler Behörden und unabhängiger Organisationen zu gewährleisten.

BUFFALO-Produkte dürfen durch folgendes Symbol gekennzeichnet werden:

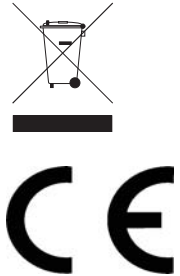

Alle Rechte vorbehalten. Diese Anleitung darf ohne vorherige schriftliche Genehmigung von BUFFALO weder ganz noch teilweise in irgendeiner Form oder auf irgendeinem Wege - einschließlich elektronischer, mechanischer Verfahren, durch Fotokopieren, Aufnahme oder andere Verfahren - vervielfältigt oder übertragen werden.

Es werden alle Anstrengungen unternommen um sicherzustellen, dass alle Angaben bei der Drucklegung korrekt sind. BUFFALO behält sich jedoch das Recht vor, Spezifikationen ohne Vorankündigung zu ändern.

Suggerimenti per la sicurezza

- Collocare su una superficie appropriata
- L'installazione e le eventuali riparazioni devono venire eseguite da un agente/tecnico qualificato. Non rimuovere i componenti o i pannelli di accesso dell'apparecchio.
- Verificare la conformità alle normative locali e nazionali di quanto segue:
 - Normativa antinfortunistica sul lavoro
 - Linee guida BS EN
 - Precauzioni antincendio
 - Normativa IEE sui circuiti elettrici
 - Norme di installazione
- NON toccare l'apparecchio quando è in funzione. Le superfici diventano incandescenti.
- NON toccare la sommità dell'apparecchio quando è in funzione. Le superfici diventano incandescenti.
- NON utilizzare una prolunga per alimentare l'apparecchio.
- Prima di pulire o rimuovere/sostituire componenti, spegnere l'apparecchio, scollegarlo dall'alimentazione e lasciarlo raffreddare.
- Non idoneo per l'utilizzo all'aperto.
- Tenere lontano l'imballaggio dalla portata dei bambini. Smaltire l'imballaggio in conformità alle normative locali.
- Se danneggiato, il cavo di alimentazione deve venire sostituito da un agente BUFFALO o da un tecnico qualificato al fine di prevenire eventuali rischi.

Introduzione

Leggere con attenzione il presente manuale. La manutenzione e l'utilizzo corretti di questo apparecchio consentiranno di ottenere le massime prestazioni da questo prodotto BUFFALO.

Contenuto della confezione

La confezione contiene:

- Crepiera BUFFALO
- Spatola in legno
- Stendipasta in legno
- Manuale di istruzioni

BUFFALO garantisce una qualità e un servizio impeccabili e assicura che al momento dell'imballaggio tutti i componenti forniti sono integralmente funzionanti e privi di difetti.

Nel caso siano rilevati danni risultanti dal trasporto del prodotto, rivolgersi immediatamente al rivenditore BUFFALO locale.

Montaggio

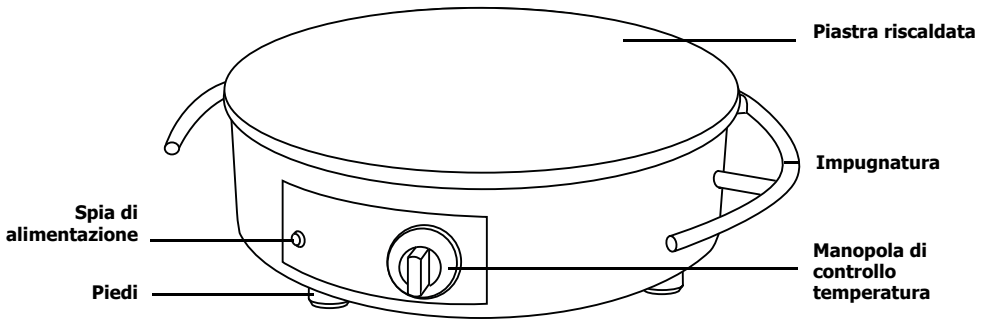

Accendere/spengere l'apparecchio utilizzando la manopola di controllo temperatura.

Precondizionamento della piastra riscaldata

1. Precedentemente al primo utilizzo, è necessario precondizionare la superficie di cottura per rendere non aderente la piastra riscaldata.
2. Assicurarsi che la superficie di cottura sia pulita.
3. Spennellare la superficie con olio alimentare.
4. Collegare l'apparecchio all'alimentazione di rete.
5. Impostare il termostato su 110°C e accendere l'apparecchio. La spia di alimentazione si illumina.
6. Quando l'apparecchio ha raggiunto la temperatura impostata la spia dell'alimentazione si spegne.
7. Spegner l'apparecchio e lasciare raffreddare prima di rimuovere l'eventuale olio in eccesso.
8. L'apparecchio è ora pronto per l'uso. Ripetere l'operazione come necessario durante tutto il ciclo di vita dell'apparecchio.

Preparare le crepe

1. Collegare l'apparecchio all'alimentazione di rete.
2. Ruotare la manopola di controllo temperatura sulla temperatura desiderata. La spia di alimentazione si illumina.
3. Quando l'apparecchio ha raggiunto la temperatura impostata la spia di alimentazione si spegne.
4. Versare la quantità richiesta di pastella sulla piastra riscaldata.
5. Stendere la pastella sulla piastra riscaldata con un movimento circolare dello stendipasta.
6. Cuocere da un lato prima di utilizzare la spatola per girare e cuocere l'altro lato.

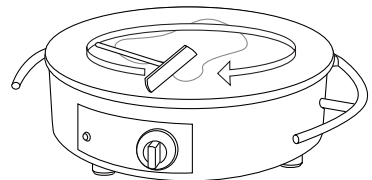

Fig. 1

Pulizia e manutenzione

- Le riparazioni devono venire eseguite da un tecnico qualificato o da un rivenditore BUFFALO.
- Prima di pulire o procedere alla manutenzione, spegnere l'apparecchio, scollegarlo dall'alimentazione e lasciarlo raffreddare.
- Se necessario pulire le superfici esterne utilizzando un panno morbido e acqua calda saponata.
- Non lasciare a mollo gli utensili di legno.
- Asciugare completamente dopo la pulizia.

Risoluzione dei problemi

Se dovessero verificarsi guasti all'apparecchio BUFFALO, controllare la tabella seguente prima di contattare la helpline telefonica o il rivenditore BUFFALO.

Guasto	Probabile causa	Azione
L'apparecchio non funziona	L'apparecchio non è acceso	Controllare che l'apparecchio sia correttamente collegato e acceso
	La presa e il cavo sono danneggiati	Rivolgersi a un tecnico qualificato o a un agente BUFFALO
	Il fusibile della presa è guasto	Sostituire il fusibile della presa
	Alimentazione	Controllare l'alimentazione
	L'apparecchio non è acceso	Controllare che l'apparecchio sia correttamente collegato e acceso
	L'elemento riscaldante non si accende	Rivolgersi a un tecnico qualificato o a un agente BUFFALO

Specifiche tecniche

Modello	Tensione	Alimentazio	Corrente	Diametro della superficie di cottura	Intervallo di temperatura	Dimensioni h x l x p mm	Peso (kg)
CC039	230V 50Hz	2900W	12,6A	410mm	60-300°C	140 X 550 X 456	17,6kg

Cablaggi elettrici

La spina deve venire collegata a una presa di rete appropriata.

L'apparecchio ha i seguenti cablaggi:

- Filo sotto tensione (colore marrone) a terminale L
- Filo del neutro (colore blu) a terminale N
- Filo di terra (colore verde/giallo) a terminale E

L'apparecchio deve avere un circuito dedicato di messa a terra.

In caso di dubbi, consultare un elettricista qualificato.

I punti di isolamento elettrico devono essere liberi da ostruzioni. In caso di emergenza, i punti devono essere facilmente raggiungibili qualora sia necessario scollegarli.

Conformità

Il logo WEEE riportato su questo prodotto o sulla relativa documentazione indica che il prodotto non può essere smaltito come normale rifiuto domestico. Per evitare possibili danni alla salute e/o all'ambiente, il prodotto deve venire smaltito utilizzando una procedura di riciclaggio approvata e sicura per l'ambiente. Per ulteriori informazioni su come smaltire in maniera corretta questo prodotto, contattare il fornitore del prodotto o l'ente locale responsabile per lo smaltimento dei rifiuti.

I componenti BUFFALO sono stati sottoposti a un rigoroso collaudo ai fini della conformità agli standard e alle specifiche normative previste dalle autorità internazionali, indipendenti e federali.

I prodotti BUFFALO sono autorizzati a esporre il seguente simbolo:

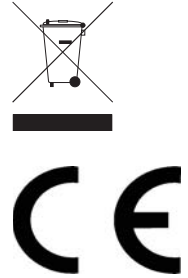

Tutti i diritti riservati. È vietata la riproduzione o la trasmissione in alcuna forma, elettronica, meccanica, mediante fotocopiatura o altro sistema di riproduzione, di qualsiasi parte delle presenti istruzioni senza la previa autorizzazione scritta di BUFFALO.

Le informazioni contenute sono corrette e accurate al momento della stampa, tuttavia BUFFALO si riserva il diritto di modificare le specifiche senza preavviso.

Consejos de Seguridad

- Colocarla sobre una superficie adecuada.
- Un agente de servicio / técnico cualificado debería llevar a cabo la instalación y cualquier reparación si se precisa. No retire ningún componente ni panel de servicio de este producto.
- Consulte las Normas Locales y Nacionales correspondientes a lo siguiente:
 - Legislación de Seguridad e Higiene en el Trabajo
 - Códigos de Práctica BS EN
 - Precauciones contra Incendios
 - Normativos de Cableado de la IEE
 - Normativas de Construcción
- NO toque el aparato cuando esté siendo utilizado. ¡Las superficies están calientes!
- NO TOCAR la parte superior del aparato cuando esté en uso. ¡Las superficies están calientes! NO utilice una extensión de cable para alimentar el aparato.
- Siempre desconecte el aparato, desconecte el suministro eléctrico y deje que se enfríe antes de limpiar o cambiar / sacar piezas.
- No adecuado para el uso exterior.
- Mantenga el embalaje fuera del alcance de los niños. Deseche el embalaje de acuerdo con las normativas de las autoridades locales.
- Si el cable eléctrico resultada dañado, debe ser reemplazado por un técnico cualificado recomendado o un agente de BUFFALO para evitar cualquier riesgo.

Introducción

Tómese unos minutos para leer este manual. El correcto mantenimiento y manejo de esta máquina proporcionará el mejor funcionamiento posible de su producto BUFFALO.

Contenido del Conjunto

Se incluye lo siguiente:

- Máquina para crepes BUFFALO
- Espátula de madera
- Esparcidor de madera
- Manual de instrucciones

BUFFALO se enorgullece de su calidad y servicio y asegura que en el momento del embalaje, el contenido se suministró con plena funcionalidad y sin ningún defecto.

Si encontrara algún daño resultante del transporte, póngase en contacto inmediatamente con su distribuidor BUFFALO.

Funcionamiento

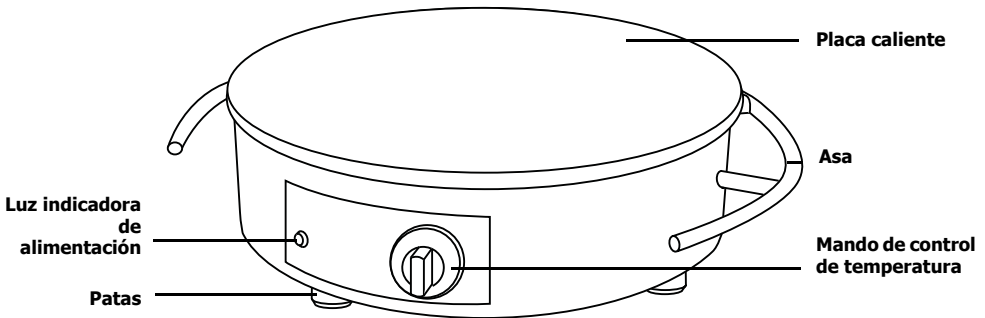

El aparato puede encenderse o apagarse utilizando el mando de control de temperatura.

Acondicionamiento de la placa caliente

1. Antes de ser utilizada por primera vez, la superficie de cocción debe ser acondicionada. Esto creará una superficie 'no adhesiva' en la placa caliente.
2. Asegurarse de que la superficie de cocción está limpia.
3. Cepillar la superficie con aceite de cocina.
4. Conectar el aparato a la alimentación de la red.
5. Ajustar el termostato en 110° C y encender el aparato. La luz indicadora de alimentación se enciende.
6. Una vez el aparato alcanza la temperatura se apaga la luz indicadora de alimentación.
7. Apagar el aparato y dejar que se enfríe antes de eliminar el exceso de aceite.
8. El aparato está ahora preparado para ser utilizado. Repetir según sea necesario a lo largo de la vida del aparato.

Hacer las crepes

1. Conectar el aparato a la alimentación de la red.
2. Fijar el mando de control de temperatura a temperatura deseada. La luz indicadora de alimentación se enciende.
3. Una vez el aparato alcanza la temperatura fijada se apaga la luz indicadora de alimentación.
4. Verter la cantidad de mezcla de masa necesaria sobre la placa caliente.
5. Extender la mezcla con un movimiento circular sobre la placa caliente con el esparcidor.
6. Cocer un lado antes de darle la vuelta con la espátula para cocer el otro lado.

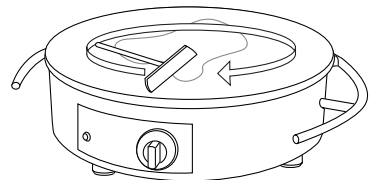

Fig. 1

Limpieza, Cuidado y Mantenimiento

- Si son necesarias reparaciones, debe llevarlas a cabo un distribuidor o un técnico cualificado de BUFFALO.
- Apagar siempre el aparato, desconectar la alimentación y dejar que se enfríe antes de limpiarlo o de realizar el mantenimiento.
- Limpiar la parte exterior con un trapo suave y agua jabonosa caliente si es necesario.
- No dejar en remojo los utensilios de madera.
- Secar cuidadosamente después de la limpieza.

Resolución de problemas

Si su aparato BUFFALO falla, compruebe la tabla siguiente antes de llamar a la línea de asistencia o a su distribuidor BUFFALO.

Fallo	Probable Causa	Acción
El aparato no funciona	El aparato no está conectado	Compruebe que el aparato esté enchufado correctamente y conectado
	El enchufe y el cable están dañados	Llame a un técnico cualificado o a un agente de BUFFALO
	El fusible del enchufe se ha fundido	Cambie el fusible del enchufe
	Suministro eléctrico	Compruebe el suministro eléctrico
	Fallo del cableado interno	Llame a un técnico cualificado o a un agente de BUFFALO
	El elemento calentador ha dejado de funcionar	Llame a un técnico cualificado o a un agente de BUFFALO

Especificaciones Técnicas

Modelo	Tensión	Potencia	Corriente	Diámetro de la superficie de cocción	Rango de temperatura	Dimensiones a x a x p mm	Peso (con mesa/cubierta)
CC039	230V 50Hz	2900W	12,6A	410mm	60-300°C	140 X 550 X 456	17,6kg

Cableado Eléctrico

El enchufe tiene que conectarse a una toma eléctrica adecuada.

Este aparato está conectado de la forma siguiente:

- Cable cargado (de color marrón) al terminal marcado como L
- Cable neutro (de color azul) al terminal marcado como N
- Cable de tierra (de color verde / amarillo) al terminal marcado como E

El aparato debe estar conectado a tierra, utilizando un circuito de conexión a tierra especializado.

Si tiene alguna duda, consulte a un electricista cualificado.

Los puntos de aislamiento eléctrico deben mantenerse libres de cualquier obstrucción. En caso de precisarse una desconexión de emergencia, deben estar disponibles de forma inmediata.

Cumplimiento

El logotipo WEEE en este producto o su documentación indica que no debe eliminarse como un residuo doméstico. Para ayudar a prevenir posibles daños a la salud humana y/o el medio ambiente, el producto debe eliminarse en un proceso de reciclaje aprobado y medioambientalmente seguro. Para obtener más información sobre cómo eliminar correctamente este producto, póngase en contacto con el proveedor del mismo o la autoridad local responsable de la eliminación de residuos en su zona.

Las piezas BUFFALO han pasado estrictas pruebas de productos para cumplir las especificaciones y normas reguladoras establecidas por las autoridades internacionales, independientes y federales.

Los productos BUFFALO han sido autorizados para llevar el símbolo siguiente:



Reservados todos los derechos. Puede estar prohibida la reproducción o transmisión en cualquier forma o por cualquier medio electrónico, mecánico, de fotocopiado, registro o de otro tipo, de cualquier parte de estas instrucciones sin la autorización previa y por escrito de BUFFALO.

Se ha hecho todo lo posible para garantizar que todos los datos son correctos en el momento de su publicación; sin embargo, BUFFALO se reserva el derecho a modificar las especificaciones sin que medie notificación previa.

Conselhos de segurança

- Coloque numa superfície adequada.
- Um agente de serviço/técnico qualificado deverá efectuar a instalação e quaisquer reparações, caso necessário. Não retirar qualquer componente ou painéis de serviço deste produto.
- Consultar e cumprir os regulamentos locais e nacionais no que diz respeito à:
 - Legislação de saúde e segurança no local de trabalho
 - Códigos de trabalho
 - Prevenção de incêndios
 - Normas para sistemas eléctricos IEE
 - Código de construção
- NÃO toque no aparelho durante o funcionamento. As superfícies estão quentes!
- NÃO toque no topo do aparelho durante o funcionamento. As superfícies estão quentes!.
- NÃO use uma extensão para ligar o aparelho à electricidade.
- Desligue sempre o aparelho, desligue a corrente e deixe que arrefeça antes de limpar ou substituir/retirar peças.
- Não está preparado para uso ao ar livre.
- Mantenha o material da embalagem fora do alcance de crianças. O material da embalagem é para ser deitado fora respeitando as regras das autoridades locais.
- A fim de evitar situações perigosas, a substituição dos cabos de alimentação danificados deve ser feita por um agente BUFFALO ou um técnico qualificado recomendado.

Introdução

Por favor utilize o tempo necessário para ler atentamente este manual. Uma manutenção e utilização correcta deste aparelho permitem a melhor capacidade de funcionamento do seu produto BUFFALO.

Conteúdo da embalagem

A embalagem inclui o seguinte:

- BUFFALO Máquina de fazer crepes
- Espalhador de madeira
- Espátula de madeira
- Manual de instruções

A BUFFALO orgulha-se pelo serviço e a qualidade dos seus produtos e portanto verifica, durante a fase de embalagem, o estado funcional e o bom estado do conteúdo fornecido.

Quando confrontado com quaisquer danos provocados durante o transporte, contacte imediatamente o seu fornecedor BUFFALO.

Funcionamento

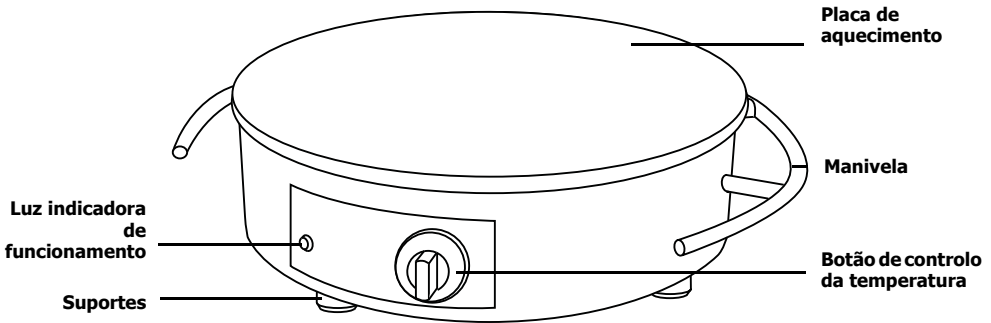

O aparelho pode ser ligado ou desligado, usando o botão de controlo da temperatura.

Preparar a placa de aquecimento

1. Antes da primeira utilização, a superfície para cozinhar tem que ser preparada. Isto irá criar uma superfície "antiaderente" na placa de aquecimento.
2. Verifique se a superfície para cozinhar está limpa.
3. Pincele a superfície com óleo de cozinha.
4. Ligue o aparelho à electricidade.
5. Coloque o termóstato a 110°C e ligue o aparelho. A luz indicadora de funcionamento acende.
6. Assim que o aparelho tiver atingido a temperatura, a luz indicadora de funcionamento desliga.
7. Desligue o aparelho e deixe-o arrefecer antes de limpar o óleo que possa ter ficado em excesso.
8. O aparelho está pronto a usar. Repita, se necessário, durante todo o tempo de vida do aparelho.

Fazer crepes

1. Ligue o aparelho à electricidade.
2. Coloque o botão de controlo da temperatura na temperatura desejada. A luz indicadora de funcionamento acende.
3. Assim que o aparelho tiver atingido a temperatura definida, a luz indicadora de funcionamento desliga.
4. Deite a quantidade necessária da mistura de massa na placa de aquecimento.
5. Espalhe a mistura num movimento circular à volta da placa usando o espalhador.
6. Deixe cozinhar um lado antes de virar com a espátula para cozinhar o outro lado.

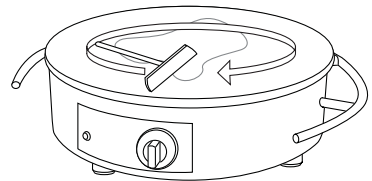

Fig. 1

Limpeza, cuidados & manutenção

- As reparações necessárias devem ser feitas por um representante BUFFALO ou por um técnico qualificado.
- Desligue sempre o aparelho, desligue a corrente e deixe que arrefeça antes de limpar ou proceder à manutenção.
- Se necessário, limpe o exterior com um pano macio e água quente com sabão.
- Não deixe utensílios de madeira de molho.
- Seque totalmente depois da limpeza.

Resolução de problemas

Se o seu produto BUFFALO apresentar uma falha, consulte a seguinte tabela antes de telefonar à linha de apoio ou ao seu agente BUFFALO.

Problema	Causa provável	A fazer
O aparelho não funciona	O aparelho não está ligado	Verifique a ligação correcta dos cabos e ligue o aparelho
	A ficha e o cabo estão danificados	Chame o agente da BUFFALO ou um técnico qualificado
	O fusível da ficha disparou	Substitua o fusível da ficha
	Fonte de alimentação	Verifique a fonte de alimentação
	Erro na cablagem interna	Chame o agente da BUFFALO ou um técnico qualificado
	O elemento de aquecimento avariou	Chame o agente da BUFFALO ou um técnico qualificado

Especificações técnicas

Model	Voltagem	Alimentação	Corrente	Diâmetro da Superfície para Cozinhar	Amplitude de temperatura	Dimensões a x l x p mm	Peso
CC039	230V 50Hz	2900W	12,6A	410mm	60-300°C	140 X 550 X 456	17,6kg

Cablagem eléctrica

Deve-se utilizar tomadas adequadas para ligar a ficha do aparelho.

O esquema de electricidade deste aparelho é o seguinte:

- Cabo eléctrico (castanho) para o terminal marcado L
- Cabo neutro (azul) para o terminal marcado N
- Cabo terra (verde/amarelo) para o terminal marcado com E

Este aparelho tem que estar ligado à terra através de um circuito de terra.

Consulte um electricista qualificado em caso de dúvidas.

Os pontos eléctricos isolados devem ficar limpos de qualquer obstrução. Estes pontos têm que ser imediatamente acessíveis caso seja necessário desligar a electricidade.

Conformidade

O logótipo WEEE neste produto ou a sua documentação indicam que o produto não deve ser tratado como lixo doméstico. Para ajudar a prevenir possíveis danos para a saúde humana e/ou ambiente, o produto deve ser eliminado de acordo com um processo de reciclagem aprovado e seguro para o ambiente. Para mais informação sobre como eliminar este produto correctamente, contacte o fornecedor do mesmo ou as autoridades locais responsáveis pela eliminação de desperdícios na sua área.

As componentes BUFFALO foram submetidas a testes rigorosos a fim de cumprirem as normas e especificações legais determinadas pelas autoridades internacionais, independentes e nacionais.

Os produtos BUFFALO foram aprovados e trazem o seguinte símbolo:

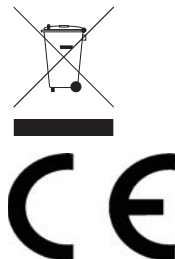

Todos os direitos reservados. É proibida a reprodução electrónica ou mecânica, ou por qualquer outro meio copiar, guardar em meios digitais ou transmitir a terceiros estas instruções, seja parcialmente ou na sua totalidade, sem a autorização prévia de BUFFALO.

Nós nos esforçamos para que no dia de publicação deste manual todos os pormenores sejam correctos, no entanto, a BUFFALO tem o direito de alterar as especificações sem aviso prévio.

Säkerhetsråd

- Ställ värmaren på en lämplig yta.
- Ett serviceombud/kvalificerad tekniker skall utföra installation och reparationer om så krävs. Avlägsna inte några komponenter eller servicepanor på produkten.
- Konsultera lokala och nationella normer för att efterleva följande:
 - Lagstiftning om hälsa och säkerhet i arbetet
 - BS EN Tillämpningsregler
 - Brandförebyggande åtgärder
 - IEE Regler för kabeldragning
 - Byggregler
- Ta INTE på enheten när den används. Ytorna är heta!
- Ta INTE på enhetens översida när den används. Ytorna är heta!
- Använd INTE en förlängningssladd för enhetens strömförsörjning.
- Stäng alltid av enheten, koppla bort den från eluttaget och låt den svalna innan du rengör den eller byter/tar bort delar.
- Ej lämplig för användning utomhus.
- Håll allt förpackningsmaterial åtskilt från barn. Släng förpackningsmaterialet i enlighet med loka myndigheters regleringar.
- Om elsladden är skadad måste den bytas ut av en BUFFALO-representant eller en rekommenderad kvalificerad tekniker för att undvika risker.

Inledning

Ta några minuter för att noggrant läsa igenom denna manual. Korrekt underhåll och drift av maskinen kommer att göra att din BUFFALO-produkt ger bästa möjliga prestanda.

Förpackningsinnehåll

Följande medföljer:

- BUFFALO pannkakslagg
- Spridare av trä
- Träspatel
- Bruksanvisning

Håll allt förpackningsmaterial åtskilt från barn. Släng förpackningsmaterialet i enlighet med loka myndigheters regleringar.

Om elsladden är skadad måste den bytas ut av en BUUFALO-representant eller en rekommenderad kvalificerad tekniker för att undvika risker.

Drift

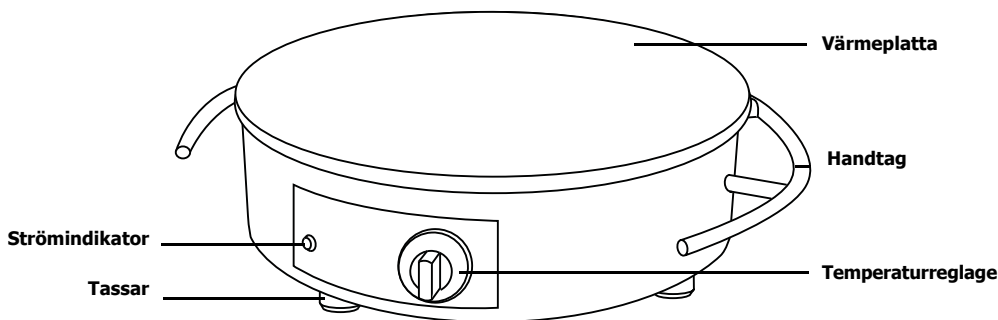

Enheten slås av och på med temperaturreglaget.

Härda värmeplattan

1. Matlagningssytan måste härdas innan den används för första gången. Det gör att smeten inte fastnar på värmeplattan.
2. Kontrollera att matlagningssytan är ren.
3. Borsta ytan med matolja.
4. Anslut apparaten till ett eluttag.
5. Ställ in termostaten på 110 °C och slå på apparaten. Strömindikatorn tänds.
6. Strömindikatorn slocknar när apparaten når inställd temperatur.
7. Stäng av apparaten och låt den svalna innan du torkar bort överflödiga olja.
8. Apparaten är nu klar att användas. Upprepa efter behov under enhetens driftliv.

Tillaga pannkakor

1. Anslut apparaten till ett eluttag.
2. Ställ in temperaturreglaget på önskad temperatur. Strömindikatorn tänds.
3. Strömindikatorn slocknar när enheten når inställd temperatur.
4. Häll på önskad mängd smet på värmeplattan.
5. Sprid ut smeten med en cirkulerande rörelse med spridaren.
6. Stek en sida innan du vänder pannkakan med spateln och steker den andra sidan.

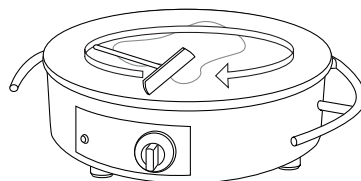

Fig. 1

Rengöring, omvårdnad och underhåll

- En BUFFALO-återförsäljare eller kvalificerad tekniker bör utföra reparationer om det behövs.
- Stäng alltid av enheten, koppla bort den från eluttaget och låt den svalna innan du rengör den eller utför underhåll.
- Torka utsidan med en mjuk trasa och varmt tvålatten om det behövs.
- Låt inte träredskapen ligga i blöt.
- Torka noga efter rengöringen.

Felsökning

Om din BUFFALO-apparat påvisar något fel, kontrollera först tabellen innan du ringer till hjälplinjen eller din BUFFALO-återförsäljare.

Fel	Möjlig orsak	Åtgärd
Apparaten fungerar inte	Apparaten är inte påslagen	Kontrollera att apparaten är korrekt ansluten och påslagen
	Kontakt och ledning är skadade	Ring BUFFALO-representant eller kvalificerad tekniker
	Säkring i kontakten har gått	Byt ut säkringen
	Strömtillförsel	Kontrollera strömtillförseln
	Internt kabeldragningsfel	Ring BUFFALO-representant eller kvalificerad tekniker
	Värmeelementet är slut	Ring BUFFALO-representant eller kvalificerad tekniker

Tekniska specifikationer

Modell	Spänning	Kraft	Ström	Matlagnings ytans diameter	Temperatur område	Mått mm h x b x d mm	Vikt
CC039	230V 50Hz	2900W	12,6A	410mm	60-300°C	140 X 550 X 456	17,6kg

Elektriska kablar

Kontakten måste vara ansluten till ett lämpligt eluttag.

Denna apparat har följande kablar:

- Elektrisk kabel (brun) till uttag markerat L
- Neutral kabel (blå) till uttag markerat N
- Jordkabel (grön/gul) till uttag markerat E

Denna apparat måste varajordad, och bruka en dedikerad jordad krets.

Vid tveksamheter rådfråga en kvalificerad elektriker.

Elektriska isoleringspunkter måste hållas fria från hinder. I händelse av urkoppling vid nödfall krävs, måste de vara lättåtkomliga.

Du kan också ringa BUFFALO:s hjälplinje för information om nationella företag för avfallshantering i EU.

Tillmötesgående

WEEE-logotypen på den här produkten eller i dokumentationen anger att produkten inte får kastas med vanliga hushållssopor. För att förhindra hälso- och/eller miljöskador måste produkten lämnas in på en godkänd insamlingsplats för miljösäker återvinning. Kontakta leverantören eller de lokala myndigheterna som ansvarar för sophanteringen om du vill ha mer information om hur produkten ska kastas.

BUFFALO-delarna har genomgått strikt produkttestning för att tillmötesgå reglerande normer och specifikationer utsatta av internationella, oberoende och statliga myndigheter.

BUFFALO-produkterna har godkänts för att bära följande symbol:

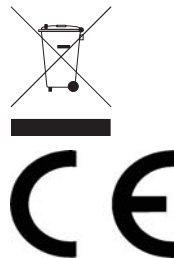

Alla rättigheter reserverade. Ingen del av dessa instruktioner får framställas eller överföras i någon form eller på något sätt, elektroniskt, mekaniskt, fotokopieras, spelas in eller på annat sätt, utan tidigare skriftligt tillstånd från BUFFALO.

Vi gör allt vi kan för att försäkra att alla detaljer är korrekta då informationen trycks, men, BUFFALO förbehåller sig rätten att ändra specifikationerna utan tidigare meddelande.

Sikkerhedstips

- Stilles på en passende overflade.
- Installation og reparation skal udføres af en serviceagent/kvalificeret tekniker, hvis det bliver nødvendigt. Fjern ikke komponenter eller servicepaneler på dette produkt.
- Check de lokale og nationale standarder for at imødekomme det følgende:
 - Sikkerhed og sundhed på arbejdspladsen
 - BS EN Regler for god praksis
 - Brandforholdsregler
 - IEE Strømkabelregulativer
 - Bygningsvedtægter
- De MÅ IKKE røre ved udstyret, når det er i brug. Overfladerne er varme!
- De MÅ IKKE røre ved toppen af udstyret, når det er i brug. Overfladerne er varme!
- De MÅ IKKE bruge en forlængerledning til at føre strøm til udstyret.
- De skal altid slukke for udstyret, koble det fra strømforsyningen og lade det afkøle, før De gør det rent eller udskifter/fjerner dele.
- Ikke egnet til udendørs brug.
- Opbevar al emballage utilgængeligt for børn. Kasser emballagen i henhold til de lokale love og bestemmelser.
- Hvis strømkablet er beskadiget, skal det udskiftes af en BUFFALO agent eller en anbefalet kvalificeret tekniker for at undgå fare.

Indledning

Brug venligst et par øjeblikke på at gennemlæse denne brugsanvisning grundigt. BUFFALO produktet vil fungere bedst muligt, hvis maskinen vedligeholdes og anvendes korrekt.

Pakkens indhold

Der skal være følgende:

- BUFFALO Pandekagemaskine
- Smørekniv af træ
- Spatel af træ
- Instruktionshåndbog

BUFFALO er stolte vores kvalitet og service, der sikrer at det leverede indhold er fuldt funktionelt og fri for skader ved pakning.

Skulle du alligevel opdage skader, som resultat af transporten, bedes du kontakte din BUFFALO forhandler med det samme.

Brug

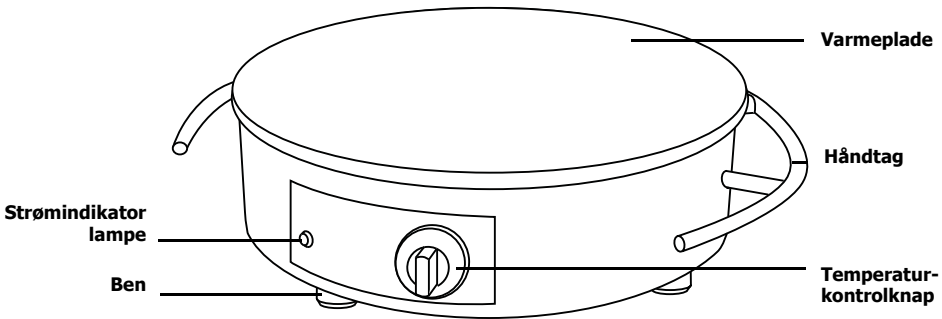

Udstyret kan tændes eller slukkes ved brug af temperaturkontrolknappen.

Oliering af varmepladen

1. Før udstyret bruges for første gang, skal kogepladen olieres. Dette vil give en 'slip-let' overflade på varmepladen.
2. Sørg for, at kogepladen er ren.
3. Børst overfladen med madolie.
4. Kobl udstyret til strømforsyningen.
5. Indstil termostaten til 110°C, og tænd for udstyret. Strømindikatorlampen vil lyse.
6. Når udstyret når til temperaturen, vil strømindikatorlampen slukkes.
7. Sluk for udstyret og lad det afkøle, før De tørrer al overskydende olie af.
8. Udstyret er nu klar til brug. Gentag denne procedure, når det er nødvendigt i løbet af udstyrets levetid.

Sådan laver De pandekage

1. Kobl udstyret til strømforsyningen.
2. Indstil temperaturkontrolknappen til den ønskede temperatur. Strømindikatorlampen vil blive tændt.
3. Når udstyret er nået til den indstillede temperatur, vil strømindikatorlampen slukkes.
4. Hæld den ønskede mængde pandekagedej på varmepladen.
5. Dejen spredes i runde bevægelser på varmepladen med smørekniven.
6. Steg den ene side af pandekagen, før De vender den med spartlen for at stege den anden side.

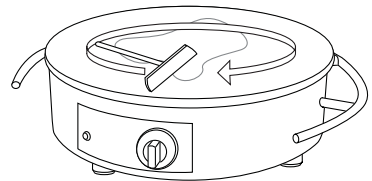

Fig. 1

Rengøring, pleje og vedligeholdelse

- En BUFFALO forhandler eller en uddannet tekniker bør udføre alle eventuelle reparationer.
- Sluk altid for udstyret, kobl det fra strømforsyningen og lad det afkøle, før De gør det rent eller foretager vedligeholdelse.
- Hvis det er nødvendigt, kan De tørre ydersiden af med en blød klud og varmt sæbevand.
- De må ikke lade køkkengrej af træ stå i blød.
- Tørres grundigt efter rengøring.

Fejlfinding

Hvis der opstår en fejl i BUFFALO apparatet, skal man kontrollere punkterne på følgende skema, før man ringer til hjælpetelefonlinien eller BUFFALO forhandleren.

Fejl	Mulig årsag	Løsning
Apparatet virker ikke	Apparatet er ikke tændt	Kontroller, at apparatet er sat rigtigt i stikkontakten og er tændt
	Stik og ledning er beskadiget	Kontakt BUFFALO agenten eller en kvalificeret tekniker
	En sikring i stikket er sprunget	Udskift stiksikringen
	Strømforsyning	Kontroller strømforsyningen
	Intern ledningsfejl	Kontakt BUFFALO agenten eller en kvalificeret tekniker
	Varmelegemet er udløbet	Ring til BUFFALO repræsentanten eller en uddannet tekniker

Tekniske specifikationer

Model	Spænding	Strøm	Strømstyrke	Diameter af stegeflade	Temperaturområde	Mål mm h x b x d mm	Vægt
CC039	230V 50Hz	2900W	12,6A	410mm	60-300°C	140 X 550 X 456	17,6kg

EI-kabler

Stikket skal tilsluttes til en passende hovedkontakt.

Apparatet er kabelført som følger:

- Strømførende ledning (brun) til terminal L
- Neutral ledning (blå) til terminal N
- Jordledning (grøn/gul) til terminal E

Dette apparat skal være jordforbundet med et fast fejlstrømsrelæ.

Spørg en autoriseret elektriker i tvivlstilfælde.

Elektriske isolationspunkter skal holdes fri af blokeringer. I nødstilfælde skal de være tilgængelige for afbrydelse.

Overensstemmelseserklæring

WEEE-logoet på dette produkt eller den tilhørende dokumentation angiver, at produktet ikke må bortskaffes som almindeligt husholdningsaffald. For at forhindre mulig fare for personers helbred og/eller miljøet, skal produktet bortskaffes gennem en godkendt og miljøvenlig genbrugsproces. For yderligere oplysninger om, hvordan dette produkt bortskaffes korrekt, skal De kontakte leverandøren af produktet eller de lokale myndigheder, som er ansvarlige for bortkastning af affald i Deres omegn.

BUFFALO dele har gennemgået streng produkttestning for at overholde de normer, standarder og specifikationer, som er fastsat af internationale, uafhængige og amerikanske føderale myndigheder.

BUFFALO produkter er godkendt til at bære følgende symbol:

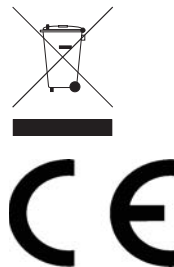

Med forbehold for alle rettigheder. Ingen del af disse anvisninger må produceres eller transmitteres i noget format eller på nogen måde, hvad enten det drejer sig om elektronisk, mekanisk, fotokopiering, lagring på edb eller andet, før der er blevet forudindhentet skriftlig tilladelse hertil fra BUFFALO.

Der er blevet gjort alle bestræbelser på at sikre, at oplysningerne er korrekte på trykningstidspunktet, men BUFFALO forbeholder sig ret til at ændre specifikationerne uden varsel.

Sikkerhetstips

- Plasser på en egnet flate.
- Installasjon og all reparasjon skal utføres av en serviceagent eller en kyndig tekniker. Komponenter eller inspeksjonsdeksler må ikke fjernes på dette produktet.
- Rådfør deg med lokale og nasjonale standarder for å oppfylle følgende:
 - HMS-lovgivningen (Helse/Miljø/Sikkerhet)
 - Bransjestandard BS EN
 - Forholdsregler mot brann
 - IEE-forskrifter for tilkopling
 - Byggeregler
- IKKE ta på apparatet når det er i bruk. Overflatene er varme!
- IKKE ta oppe på apparatet når det er i bruk. Overflatene er varme!
- IKKE bruk skjøteledning for strømtilførsel til apparatet.
- Slå alltid apparatet av, frakople strømtilførselen og la apparatet nedkjøle før rengjøring eller under skifting/fjerning av deler.
- Ikke egnet for utendørs bruk.
- Slå alltid av og frakople strømtilførselen når enheten ikke er i bruk. Hold all emballasje unna barn. Emballasjen skal deponeres i henhold til forskrifter bestemt av myndighetene på stedet.
- Hvis strømledningen er skadet skal den skiftes ut av en BUFFALO-agent eller en kyndig tekniker for å unngå fare.

Innledning

Vennligst ta deg tid til å lese nøye gjennom denne håndboka. Korrekt vedlikehold og bruk av ismaskinen vil gi best mulig ytelse på ditt BUFFALO-produktet.

Pakkeinnhold

Følgende er inkludert:

- BUFFALO crepe-jern
- Smørekniv av tre
- Trespatel
- Opphengslengke

BUFFALO er stolt av sin kvalitet og service, og garanterer at da innholdet ble pakket var det fullstendig funksjonelt og uten skade.

Skulle du finne noe som helst skade som et resultat av transitt, vennligst ta omgående kontakt med BUFFALO-forhandleren på stedet.

Bruk

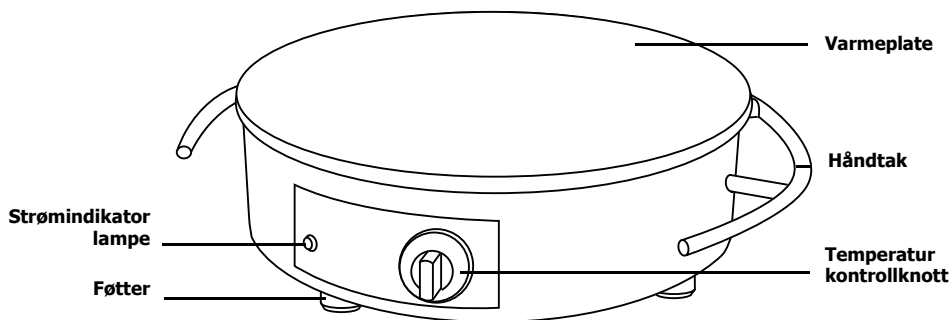

Apparatet kan bli slått Av eller På ved å bruke temperatur kontrollknotten.

'Akklimatisere' varmeplaten

1. Før den brukes første gangen må stekeflaten bli 'akklimatisert'. Dette vil skape en non-stick overflate på varmeplaten.
2. Sørg for at stekeflaten er ren.
3. Børst matolje på overflaten.
4. Kople apparatet til strømtilførselen.
5. Sett termostaten på 110 °C og slå apparatet På. Strømindikatorlampen tenner.
6. Når apparatet når temperaturen slukker strømindikatorlampen.
7. Slå apparatet Av og lad det nedkjøle før du tørker bort eventuell overflødig olje.
8. Apparatet er nå klart til bruk. Gjenta etter behov under hele levetiden av apparatet.

Lage Crêpes Suzette

1. Kople apparatet til strømtilførselen.
2. Sett temperatur kontrollknotten på ønsket temperatur. Strømindikatorlampen tenner.
3. Når apparatet har nådd innstilt temperatur, slukker strømindikatorlampen.
4. Tøm ønsket mengde røre på varmeplaten.
5. Spre røren i en sirkulær bevegelse rundt på varmeplaten med en smørekniv av tre.
6. Stek den ene siden før du snur pannekaken med trespatelen for å steke den andre siden.

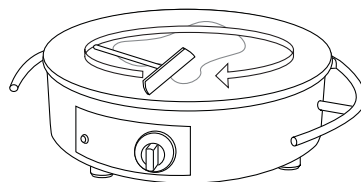

Fig. 1

Rengjøring, stell og vedlikehold

- Eventuelle reparasjoner skal utføres av en BUFFALO-forhandler eller kyndig tekniker.
- Slå alltid apparatet av, frakople strømtilførselen og la apparatet nedkjøle før rengjøring eller vedlikehold.
- Hvis nødvendig skal apparatet tørkes av utvendig ved å bruke en myk klut og varmt såpevann.
- La ikke kjøkkentøy av tre stå i vann.
- Tørk grundig etter rengjøring.

Feilsøking

Skulle BUFFALO mikrobølgeovnen utvikle feil, sjekk følgende tabell før du ringer hjelpelinjen eller tar kontakt med BUFFALO-forhandleren på stedet.

Feil	Sannsynlig årsak	Aksjon
Ismaskinen fungerer ikke	Ismaskinen er ikke slått på	Sjekk at støpslet på ismaskinen er plagget inn korrekt og at kontakten er slått på
	Støpsel og ledning er skadet	Ring BUFFALO-agenten eller en kyndig tekniker
	Sikringen i støpslet har gått	Skift ut sikringen i støpselet
	Strømtilførsel	Sjekk strømtilførselen
	Intern kopplingsfeil	Ring BUFFALO-agenten eller en kyndig tekniker
	Varmeelementet er defekt	Kontakt BUFFALO-forhandleren eller en kyndig tekniker

Tekniske spesifikasjoner

Modell	Spenning	Strøm	Strømstyrke	Diameter på stekeflaten	Temperaturområde	Mål h x w x d mm	Vekt
CC039	230V 50Hz	2900W	12,6A	410mm	60-300°C	140 X 550 X 456	17,6kg

Elektrisk tilkoping

Støpselet skal tilkoples en passende strømkontakt.

Enheten er koplet som følger:

- Strømførende ledning (brun) - koplingspunkt merket L
- Nøytral ledning (blå) - koplingspunkt merket N
- Jordledning (grønn) - koplingspunkt merket E

Denne enheten skal ha jording ved å bruke en dedisert jordingskrets.

Hvis i tvil, rådfør deg med en kyndig elektriker.

Elektriske isolasjonspunkter / skillebrytere skal være uhindret. I et nødstille hvor det er nødvendig med frakopling, skal de alltid være tilgjengelige.

Samsvar

Logoen WEEE på produktet eller dets dokumentasjon betyr at produktet ikke må kastes som ordinært husholdningsavfall.

For å hindre skader på mennesker og/eller miljø må produktet kastes eller resirkuleres gjennom godkjente og trygge prosesser for avfallshåndtering. For ytterligere informasjon om hvordan produktet kasseres, kontakt den lokale leverandøren eller miljøstasjon.

Deler brukt av BUFFALO har gjennomgått streng produkttesting for å være i samsvar med regulative standarder og spesifikasjoner fastlagt av internasjonal, uavhengig og føderale myndigheter. BUFFALO-produkter har blitt godkjent for å bære følgende symbol:



Vi tar forbehold om alle rettigheter. Ikke noen del av disse instruksjonene må fremstilles eller oversendes i noen form eller med noen midler, elektronisk, mekanisk, fotokopiert, nedskrevet eller på noen annen måte, uten at BUFFALO har gitt skriftlig tillatelse på forhånd.

Det er truffet omfattende tiltak for å sikre at alle detaljer er korrekte på tidspunktet for trykking, men BUFFALO forbeholder seg retten til å endre spesifikasjoner uten forvarsel.

Turvallisuusvihjeitä

- Aseta lämmitin sopivalle pinnalle.
- Huoltoedustajan/pätevän huoltomiehen tulisi suorittaa asennus ja tarvittaessa kaikki korjaustyöt. Älä irrota mitään tämän laitteen osia tai huoltopaneelia.
- Katso tietoja paikallisista ja kansallisista standardeista varmistaaksesi, että seuraavia määräyksiä noudatetaan:
 - Työterveys- ja turvallisuuslainsäädäntö
 - BS EN-mukaiset ohjeet
 - Paloturvallisuusmääräykset
 - IEE-johdotusmääräykset
 - Rakennusmääräykset
- ÄLÄ koske laitetta, kun se on käytössä. Pinnat ovat kuumia!
- Laitteen ylätasoon EI SAA koskea, kun sitä käytetään. Pinnat ovat kuumia!ÄLÄ käytä jatkojohtoa laitteen kytkemiseen päälle.
- Kytke laite aina pois päältä, kytke se irti verkkovirrasta, ja anna sen jäähtyä ennen puhdistamista tai osien vaihtamista/ irrottamista.
- Ei sopi käytettäväksi ulkotiloissa.
- Pidä kaikki pakkausmateriaali poissa lasten ulottuvilta. Hävitä pakkausmateriaali paikallisten viranomaisten määräysten mukaisesti.
- Jos virtajohto on vaurioitunut, saa sen vaihtaa uuteen ainoastaan BUFFALO-edustaja tai valtuutettu pätevä huoltomies vaarojen välttämiseksi.

Johdanto

Käytä muutama minuutti tämän ohjekirjan lukemiseen huolellisesti läpi. Kun tätä BUFFALO-tuotetta huolletaan ja käytetään oikein, saadaan laitteesta paras mahdollinen hyöty.

Pakkauksen sisältö

Pakkaus sisältää seuraavat:

- BUFFALO kreppipannu
- Puinen levityslasta
- Puinen lasta
- Ohjekirja

BUFFALO on ylpeä laadusta ja palvelusta varmistaen, että laitetta pakattaessa pakkauksen sisältö on täysin kunnossa ja ilman vikoja.

Mikäli laite on kuljetuksen takia vaurioitunut, ota välittömästi yhteyttä BUFFALO -edustajaan.

Käyttö

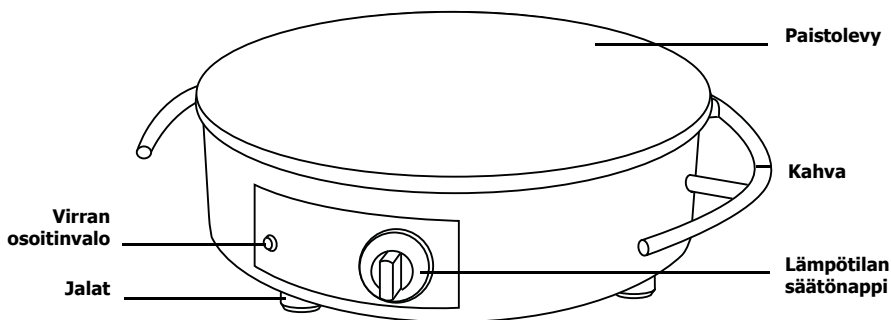

Laite voidaan kytkeä päälle ja pois päältä lämpötilan säätönapilla.

Paistolevyn karkaiseminen

1. Paistopinta on karkaistava ennen ensimmäistä käyttökertaa. Näin saadaan paistolevylle 'tarttumaton' pinta.
2. Varmista, että paistopinta on puhdas.
3. Levitä pinnalle siveltimellä ruokaöljyä.
4. Liitä laite verkkovirtaan.
5. Aseta termostaatti asetukselle 110°C ja käynnä laite päälle. Virran osoitinvalo kytkeytyy päälle.
6. Kun laite on lämmennyt tarvittavaan lämpötilaan, virran osoitinvalo kytkeytyy pois päältä.
7. Kytke laite pois päältä ja anna sen jäähtyä ennen kuin ylimääräinen öljy pyyhitään pinnalta.
8. Laite on nyt käyttövalmis. Toista tämä toimenpide tarpeen vaatiessa laitteen käyttöiän aikana.

Kreppien valmistus

1. Liitä laite verkkovirtaan.
2. Aseta lämpötilan säätönappi halutulle lämpötila-asetukselle. Virran osoitinvalo syttyy.
3. Kun laite saavuttaa asetetun lämpötilan, virran osoitinvalo kytkeytyy pois päältä.
4. Kaada haluttu määrä kreppitaikinaa paistolevylle.
5. Levitä taikina kierto- ja kiertoliikkein paistolevylle levityslastalla.
6. Paista toinen puoli ennen kuin kreppi käännetään lastalla toisen puolen paistamiseksi.

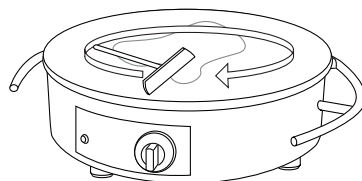

Fig. 1

Puhdistus, hoito & huolto

- BUFFALO -edustajan tai pätevän huoltomiehen on tarvittaessa suoritettava korjaustoimenpiteet.

- Kytke laite aina pois päältä, irrota laite verkkovirrasta, ja anna sen jäähtyä ennen puhdistamista tai huoltotoimien suorittamista.
- Tarpeen vaatiessa pyyhi ulkopinnat pehmeällä rievulla ja lämpimällä saippuavedellä.
- Älä jätä pussia välineitä likoamaan veteen.
- Kuivaa ne hyvin puhdistuksen jälkeen

Vianetsintä

BUFFALO -laitteeseen tulee vika, tarkista seuraavassa taulukossa esitetyt seikat ennen kuin otat yhteyttä puhelinpalveluun tai BUFFALO -edustajaan.

Vika	Mahdollinen aiheuttaja	Toimenpide
Laite ei toimi	Laitetta ei ole kytketty päälle	Tarkista, että laite on liitetty verkkovirtaan oikein ja kytketty päälle
	Pistotulppa ja johto ovat vioittuneet	Soita BUFFALO -edustajalle tai pätevälle huoltomiehelle
	Pistotulpassa oleva sulake on palanut	Vaihda sulake uuteen
	Virransyöttö	Tarkasta virransyöttö
	Sisäinen vika johdoissa	Soita BUFFALO -edustajalle tai pätevälle huoltomiehelle
	Lämmityselementti on kulunut loppuun	Soita BUFFALO -edustajalle tai pätevälle huoltomiehelle

Tekniset tiedot

Malli	Jännite	Teho	Virta	Paistopinnan läpimitta	Lämpötila-alue	Mitat mm	Paino
CC039	230V 50Hz	2900W	12,6A	410mm	60-300°C	140 X 550 X 456	17,6kg

Sähköjohdot

Pistotulppa on liitettävä sopivaan verkkovirtapistokkeeseen.

Laitteen johdot liitetään seuraavasti:

- Jännitteellinen johto (väriltään ruskea) napaan, jossa on merkintä L
- Neutraali johto (väriltään sininen) napaan, jossa on merkintä N
- Maadoitusjohto (väriltään vihreä/keltainen) napaan, jossa on merkintä E

Tämä laite on maadoitettava käyttämällä tarkoitukseen varattua maadoituspiiriä.

Jos et ole varma asiasta, kysy neuvoa pätevältä sähkömieheltä.

Sähkövirran eristyspisteet on pidettävä vapaina kaikista esteistä. Mikäli laite joudutaan hätätapauksessa kytkemään verkkovirrasta, on niihin päästävä helposti.

Vaatimustenmukaisuus

Tässä tuotteessa tai sen asiakirjoissa oleva WEEE -logo osoittaa, että tuotetta ei saa hävittää tavallisen talousjätteen mukana. Jotta välttyttäisiin ihmisen terveydelle ja/tai ympäristölle koituvilta mahdollisilta haitoilta, tuote on hävitettävä hyväksytyllä ja ympäristön kannalta turvallisella kierrätysprosessilla. Lisätietoja tämän tuotteen oikeasta hävittämisestä voidaan saada ottamalla yhteyttä tuotteen toimittajaan tai paikalliseen viranomaiseen, joka on vastuussa jätteiden hävityksestä alueellasi.

BUFFALO-osat ovat käyneet läpi tarkan tuotetestauksen, jotta ne noudattaisivat kansainvälisten, itsenäisten ja valtiollisten viranomaisten asettamia säädöksiä ja vaatimuksia.

BUFFALO-tuotteet on hyväksytty merkittäviksi seuraavilla merkinnöillä:



Kaikki oikeudet pidätetään. Mitään näiden ohjeiden osaa ei saa jäljentää tai lähettää missään muodossa tai millään tavalla, elektronisesti, mekaanisesti, valokopioimalla, nauhoittamalla tai jollain muulla tavalla ilman, että BUFFALO on antanut etukäteisen luvan.

Kaikki mahdollinen on tehty sen hyväksi, että annetut tiedot olisivat aina painatushetkellä oikeita, mutta BUFFALO varaa itselleen oikeuden muuttaa tietoja siitä erikseen ilmoittamatta.

DECLARATION OF CONFORMITY

- Conformiteitsverklaring • Déclaration de conformité • Konformitätserklärung • Dichiarazione di conformità •
 - Declaración de conformidad • Declaração de conformidade • Överensstämmelseförsäkran •
- Overensstemmelseserklæring • Konformitetserklæring • Selvitys vaatimustenmukaisuudesta •

Equipment Type • Uitrustingstype • Type d'équipement • Gerätetyp •
Tipo di apparecchiatura • Tipo de equipo • Tipo de equipamento •
Enhetyyp • Udstyrstype • Type utstyr • Laitteen tyyppi:

Crepe Maker

Model • Modèle • Modell • Modello • Modelo:

CC039

Serial Number • Seriennummer • Numéro de série • Seriennummer •
Numero di serie • Número de serie • Número serial • Sarjanumero:

Year of Manufacture • Fabricagejaar • Date de fabrication • Herstellungsjahr •
Anno di produzione • Año de fabricación • Ano de fabricação • Tillverkningsår •
Produktionsår • Produktionsår • Valmistusvuosi:

Application of Council Directives(s) • Toepassing van Europese Richtlijn(en) •
Application de la / des directive(s) du Conseil: • Anwendbare EU-Richtlinie(n) •
Applicazione delle Direttive: • Aplicación de la(s) directiva(s) del consejo •
Aplicação de directiva(s) do Conselho • Tillämpning av rådets direktiv •
Gennemførelse af Rådets Direktiv(er) af • Applisering av kommuneforskrift(er) •
Neuvoston direktiivi(e)n soveltaminen:

EMC Council Directive 89/336/EEC
LVD Directive 2006/95/EEC

Standards • Standaarden • Normes • Normen • Standard • Estándares •
Normas • Normer • Standarder • Standardit:

EN 60335-2-38:2003, EN60335:-
I:2002+A1 I:2004+A1:2004+A12:2006+A2:2006,
EN 50366:2003+A1:2006, EN 55014-1:2006,
EN 55014-2:1007+A1:2001, EN 61000-3-2:2006,
EN 61000-3-3:1995+A1:2001+A2:2005

Manufacturers Name • Naam fabrikant • Nom du fabricant • Name des Herstellers •
Nome del produttore • Nombre del fabricante • Nome do fabricante •
Tillverkarens namn • Fabrikantens navn • Produsentens navn • Valmistajan nimi:

BUFFALO

Manufacturers Address • Adres fabrikant • Adresse du fabricant •
Anschrift des Herstellers • Indirizzo del produttore • Dirección del fabricante •
Endereço do fabricante • Tillverkarens adress • Fabrikantens adresse •
Produsentens adresse • Valmistajan osoite:

Fourth Way
Avonmouth
Bristol
BS11 8TB
United Kingdom

I, the undersigned, hereby declare that the equipment specified above conforms to the above Directive(s) and Standard(s).

Ik, de ondergetekende, verklaar hierbij dat de hierboven gespecificeerde uitrusting goedgekeurd is volgens de bovenstaande Richtlijn(en) en Standaard(en).

Je soussigné, confirme la conformité de l'équipement cité dans la présente à la / aux Directive(s) et Norme(s) ci-dessus

Ich, der/die Unterzeichnende, erkläre hiermit, dass das oben angegebene Gerät der/den oben angeführten Richtlinie(n) und Norm(en) entspricht.

Il sottoscritto dichiara che l'apparecchiatura di sopra specificata è conforme alle Direttive e agli Standard sopra riportati.

El abajo firmante declara por la presente que el equipo arriba especificado está en conformidad con la(s) directiva(s) y estándar(es) arriba mencionadas.

Eu, o abaixo-assinado, declaro que o equipamento anteriormente especificado está em conformidade com a(s) anterior(es) Directiva(s) e Norma(s).

Jag, den undertecknande, betygar härmed att ovan specificerade enhet överensstämmer med ovan direktiv och norm(er).

Jeg, undertegnede, erklærer hermed at udstyret, der er specificeret ovenfor opfylder de ovenstående direktive(r) og standard(er).

Jeg, undertegnede, erklærer herved at udstyret som er specificeret ovenfor er i overensstemmelse med ovennevnte forskrift(er) og standard(er).

Minä allekirjoittanut vakuutan täten, että yllä mainittu laite noudattaa yllä olevaa(olevia) direktiiviä(direktiivejä) ja standardia(standardeja).

Date • Data • Date • Datum • Data • Fecha • Data • Dato • Päivämäärä:

05/03/2008

Signature • Handtekening • Signature • Unterschrift •
Firma • Firma • Assinatura • Underskrift • Allekirjoitus:

Full Name • Volledige naam • Nom et prénom • Vollständiger Name •
Nome completo • Nombre completo • Nome por extenso •
Fullständigt namn • Fulde navn • Fullstendig navn • Täydellinen nimi:

Richard Cromwell

Position • Functie • Fonction • Position • Qualifica • Posición • Função •
Befattning • Stilling • Asema:

Marketing Director

• Notes • Remarques • Notas • Opmerkingen • Anmerkungen • Notas •
• Note • Noteringar • Merknader • Bemærkninger • Huomautukset •

