

# Rowlett

## Coffee pod machine

### Instruction manual



<b>(EN)</b> <b>Coffee pod machine</b>	2	<b>(DE)</b> <b>Kaffeepad-Maschine</b>	23
<a href="#">Instruction manual</a>		<a href="#">Bedienungsanleitung</a>	
<b>(NL)</b> <b>Koffiepadmachine</b>	9	<b>(IT)</b> <b>Macchina da caffè a capsule</b>	30
<a href="#">Gebruikshandleiding</a>		<a href="#">Manuale di istruzioni</a>	
<b>(FR)</b> <b>Machine à café à capsules</b>	16	<b>(ES)</b> <b>Cafetera de cápsulas</b>	37
<a href="#">Mode d'emploi</a>		<a href="#">Manual de instrucciones</a>	

**Model • Model • Modèle • Modell • Modello • Modelo:  
DE205**

## Safety Instructions

- Position on a flat, stable surface.
- A service agent/qualified technician should carry out installation and any repairs if required. Do not remove any components on this product.
- Consult Local and National Standards to comply with the following:
  - Health and Safety at Work Legislation
  - BS EN Codes of Practice
  - Fire Precautions
  - IEE Wiring Regulations
  - Building Regulations
- Always fill the water tank between the '**MIN**' and '**MAX**' marks.
- NEVER operate the appliance when empty.
- Only fill the water tank with clean and cold water. Never use mineral water, milk or other liquids.
- DO NOT place on or near hot surfaces such as a hob or radiant rings or near a naked flame.
- **Hot beverage inside!** Do not lift the lever during dispensing to avoid injury and burns.
- Do not touch the hot surfaces. Use the lever or buttons only.
- Never use accessories which are not recommended by the manufacturer. They could pose a safety risk to the user and might damage the appliance. Only use original parts and accessories.
- Always switch off and disconnect the power supply to the appliance when not in use.
- Keep all packaging away from children. Dispose of the packaging in accordance to the regulations of local authorities.
- If the power cord is damaged, it must be replaced by a Rowlett agent or a recommended qualified technician in order to avoid a hazard.

- This appliance can be used by persons with reduced physical, sensory or mental capabilities or lack of experience and knowledge if they have been given supervision or instruction concerning use of the appliance in a safe way and if they understand the hazards involved.
- This appliance can be used by children aged from 8 years and above if they have been given supervision or instruction concerning use of the appliance in a safe way and if they understand the hazards involved.
- Cleaning and user maintenance shall not be made by children unless they are older than 8 and supervised.
- Keep the appliance and its cord out of reach of children aged less than 8 years.
- Children shall not play with the appliance.
- DO NOT immerse the appliance in water.
- This appliance is intended to be used in household and similar applications such as:
  - staff kitchen areas in shops, offices and other working environments;
  - farm houses;
  - by clients in hotels, motels and other residential type environments;
  - bed and breakfast type environments.
- Do not use outdoors or for commercial purposes.
- Rowlett recommend that this appliance should be periodically tested (at least annually) by a Competent Person. Testing should include, but not be limited to: Visual Inspection, Polarity Test, Earth Continuity, Insulation Continuity and Functional Testing.

- Rowlett recommend that this product is connected to a circuit protected by an appropriate RCD (Residual Current Device).

## Introduction

Please take a few moments to carefully read through this manual. Correct maintenance and operation of this machine will provide the best possible performance from your Rowlett product.

## Pack Contents

The following is included:

- Coffee pod machine
- Instruction manual

Rowlett prides itself on quality and service, ensuring that at the time of packaging the contents are supplied fully functional and free of damage.

Should you find any damage as a result of transit, please contact your Rowlett dealer immediately.

## Operation

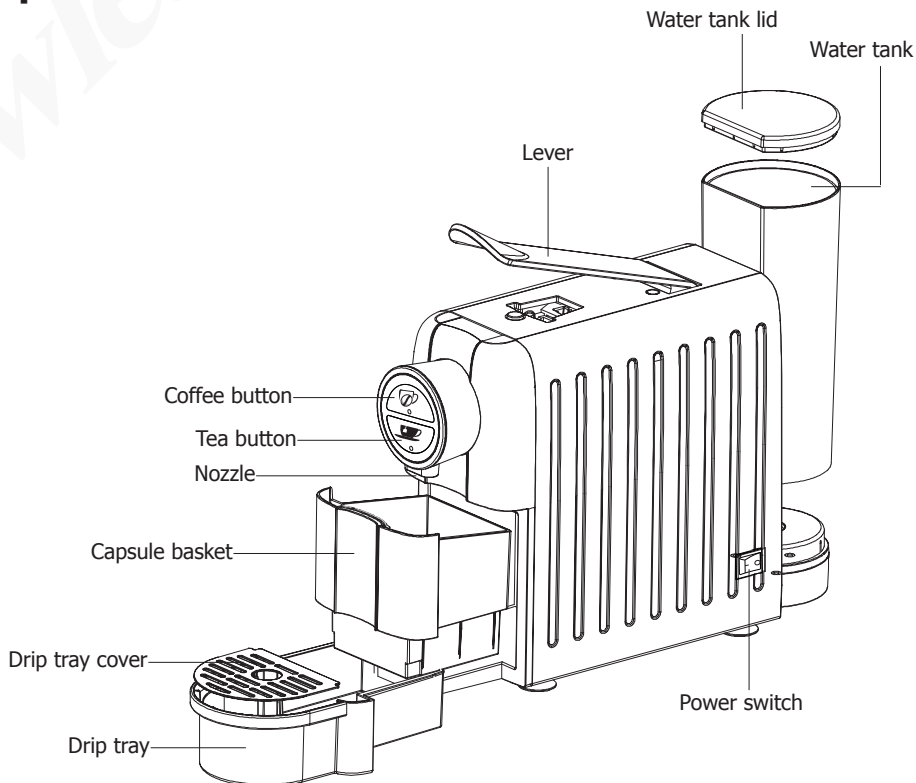

## Preparation before first use

Rowlett recommend that the appliance is cleaned out before using for the first time, or if the appliance has been sat unused for an extended period of time.

1. Insert the Capsule Basket into the Drip Tray, then push the drip tray into the appliance. Remove the water tank from its base and fill with water. **Never overfill or fill the tank while seated on the base.**

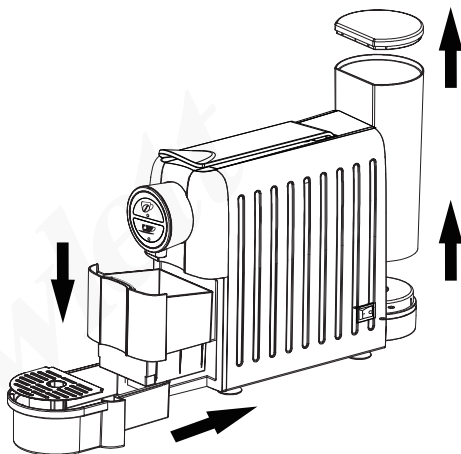

2. Put the water tank back into position. Then place a container on the drip tray.
3. Connect to the mains power supply.
4. Turn the power switch On ("I" position). Both coffee button and tea button will flash, indicating the appliance is warming up.
5. Once the 2 buttons stop flashing and remain on, press the coffee button and wait for the water to dispense. Repeat 5 times to rinse the internal system.

**Note: While pressing the Coffee button or Tea button, the appliance may produce a pumping sound, this is normal indicating water is pumped for brewing coffee.**

6. Remove the container and discard the water inside. The appliance is now ready for use.

## Dispensing coffee or tea

1. Fill the water tank then locate it on the base.
2. Lift the lever and insert a Capsule (compatible with Nespresso Capsules). Then push the Lever down fully.

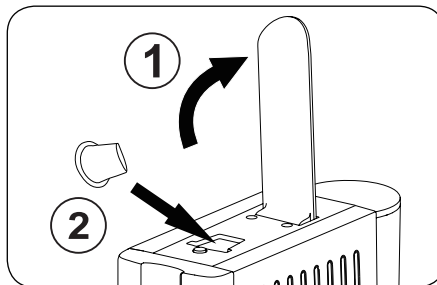

3. Put a cup on the drip tray. Then turn on the appliance to start brewing.

- **After turned on, if the Coffee button and Tea button take turns to flash quickly, the appliance has a lack of water and needs to be refilled.**
- **During brewing, you can press the coffee or tea button to halt the process; press again to continue.**
- **To ensure the best taste and no flavour transfer, always ensure to dispense hot water to rinse the system when switching between coffee and tea.**

4. Wait until the 2 buttons light up and remain on.

- | 5. To dispense coffee:  | 5. To dispense tea:  |
|---|--|
| <ul style="list-style-type: none"> <li>• Press the Coffee button ONCE to dispense an Espresso, the button will light up and remain on.</li> <li>• Press the Coffee button TWICE to dispense a Lungo, the button will flash slowly.</li> </ul> | <ul style="list-style-type: none"> <li>• Press the tea button ONCE to dispense tea.</li> <li>• <b>Note:</b> Tea extracts at a higher temperature than coffee.</li> </ul> |

6. After use, lift the lever to expel the capsule into the capsule basket. Then push the Lever down fully.
7. Press the coffee button. Hot water will flush through the system then flow into the drip tray. Switch off, unplug and allow to cool before cleaning.

## Automatic standby function

In case of inactivity within 10 minutes, the appliance will enter standby mode and the 2 indicator lights will turn off.

- To restart brewing, just press any button.
- To turn off, turn the power switch off ("O" position) and disconnect from the power supply.

## Automatic dose function

Auto-dose function ensures drink consistency.

1. Lift the lever and insert a capsule. Then push the Lever down fully. Place a cup on the Drip Tray.

### 2. Setting Espresso dose:

- Press the Coffee Button ONCE and hold for 5 seconds, then release. The appliance will start dispensing.
- When desired amount is dispensed, press the Coffee Button again to stop.

### 2. Setting lungo dose:

- Press the Coffee Button TWICE and hold for 5 seconds, then release. The appliance will start dispensing.
- When desired amount is dispensed, press the Coffee Button again to stop.

### 2. Setting tea dose:

- Press the Tea button ONCE and hold for 5 seconds, then release. The appliance will start dispensing.
- When desired amount is dispensed, press the Tea Button again to stop.

3. You have now finished programmed the auto-dose Memory for the desired quantity of beverage.

**NOTE:** Program will be saved even if the appliance is unplugged or cut off power accidentally.

## Automatic dispensing of desired beverage

While the appliance is warming up, you can pre-select your desired beverage. Once warming up is completed, the appliance will automatically dispense the selected beverage (Coffee or Tea).

1. Lift the Lever and insert the capsule. Then close the Lever. Place a cup on the Drip Tray.
2. After turned on, both Coffee and Tea buttons will flash to indicate that the appliance is warming up.
3. While warming up, press the Coffee Button once/twice for Espresso/Lungo, or press the Tea Button once for tea. The selected button will flash and the other button will cease to illuminate.
4. After warmed up, the appliance will automatically dispense the selected beverage.

## Cleaning, Care & Maintenance

**Always disconnect the appliance from the power supply and let it cool down before cleaning and maintenance.**

- Use a damp cloth to clean the exterior of the appliance.
- **Remove the Drip Tray and Capsule Basket assembly, then lift the Capsule Basket out of the Drip Tray. WARNING: Drip Tray will still be hot after use. Handle with care - risk of scalding.**
- Empty and rinse the Drip Tray in the sink to remove any liquid that may have collected.
- Dispose of the used capsules in the capsule basket - check if the pods can be recycled or composted.
- Empty and rinse out the Water Tank after each session.
- Dry all parts thoroughly and re-locate into position.

## Descaling program

In hard water areas limescale can build up within the appliance after prolonged use. For best taste and extended appliance life, descale it regularly. Installation of a water filtration system is also recommended.

### IMPORTANT:

- **Failure to descale or maintain will invalidate your guarantee.**
- **Always use a suitable descaler for coffee machines and follow the manufacturer's instructions on the container.**

1. Immediately after turned on, if both coffee and tea buttons flash quickly, the appliance needs to descale. Turn the appliance off immediately.
2. Remove the water tank and fill with descaling solution (water and descaler ratio: 4:1).
3. Put the water tank back into position. Then place a container on the drip tray. Ensure the Lever is pushed down fully and no capsule is present.
4. Turn on and wait for the coffee and tea buttons to stop flashing. Press both buttons firmly at the same time and hold for 5 seconds. Both Buttons will now quickly flash.
5. Press the Coffee Button to start descaling. Your machine will dispense. This will continue until the Water Tank is empty. Wait 10 minutes for the Descaling Solution to take effect.
6. Rinse the Water Tank and fill with fresh water. Repeat step 5 (Dispense) and flush at least two full tanks of water through the system to remove any traces of the Descaling Solution.

**Note: If turned off in descaling mode, the appliance will stay in this mode when switched back on. To exit the mode, press both Coffee and Tea Buttons at the same time and hold for 5 seconds. Both lights will go back to solid illumination.**

7. The appliance is now ready for use again.

## Troubleshooting

A qualified technician must carry out repairs if required.

Fault	Probable Cause	Solution
The unit is not working	The unit is not switched on	Check the unit is plugged in correctly and switched on
	Plug or lead is damaged	Replace plug or lead
	Fuse in the plug has blown	Replace the plug fuse
	Mains Power supply fault	Check Mains Power supply
Loud noise emitted	No water in water tank	Turn Off and refill
Indicator lights come on but no coffee/tea out	Capsule inserted may be faulty	Wait a few seconds, then try again with a new capsule
Water beneath the unit	There will be a small amount of condensation underneath the machine after making numerous beverages. This is safe and does not mean any leakage	
	Water tank may not be seated correctly	Check and locate in place
Capsule fails to go into capsule holder or capsule basket	Capsule basket is full	Empty the basket
	Lever not lifted fully	Lift the lever fully

## Technical Specifications

Note: Due to our continuing program of research and development, the specifications herein may be subject to change without notice.

Model	Voltage	Power	Current	Capacity	Dimensions H x W x D mm	Weight
DE205	220-240V~, 50-60Hz	1140-1365W	6A	0.65ml	250 x 109 x 370	3.3kg

## Electrical Wiring

This appliance is supplied with a 3 pin BS1363 plug and lead.

The plug is to be connected to a suitable mains socket.

This appliance is wired as follows:

- Live wire (coloured brown) to terminal marked L
- Neutral wire (coloured blue) to terminal marked N
- Earth wire (coloured green/yellow) to terminal marked E

This appliance must be earthed.



If in doubt consult a qualified electrician.

Electrical isolation points must be kept clear of any obstructions. In the event of any emergency disconnection being required they must be readily accessible.

## Compliance

The WEEE logo on this product or its documentation indicates that the product must not be disposed of as household waste. To help prevent possible harm to human health and/or the environment, the product must be disposed of in an approved and environmentally safe recycling process. For further information on how to dispose of this product correctly, contact the product supplier, or the local authority responsible for waste disposal in your area.



Rowlett parts have undergone strict product testing in order to comply with regulatory standards and specifications set by international, independent, and federal authorities.



Rowlett products have been approved to carry the following symbol:

**All rights reserved. No part of these instructions may be produced or transmitted in any form or by any means, electronic, mechanical, photocopying, recording or otherwise, without the prior written permission of Rowlett. Every effort is made to ensure all details are correct at the time of going to press, however, Rowlett reserves the right to change specifications without notice.**



## Veiligheidsinstructies

- Plaats het product op een vlakke en stabiele ondergrond.
- De installatie en eventuele reparaties dienen door een servicetechnicus/vaktechnicus te worden uitgevoerd. Verwijder geen enkel onderdeel op dit product.
- Raadpleeg de lokale en nationale normen om te voldoen aan het volgende:
  - Wetgeving van gezondheid en veiligheid op de werkplaats
  - Werkregels
  - Brandpreventie
  - IEE bekabelingsnormen
  - Bouwverordeningen
- Vul het waterreservoir altijd tussen de markeringen '**MIN**' en '**MAX**'.
- Gebruik het apparaat NOOIT als het leeg is.
- Vul het waterreservoir alleen met schoon en koud water. Gebruik nooit mineraalwater, melk of andere vloeistoffen.
- NIET op of in de buurt van hete oppervlakken zoals een kookplaat of stralingsringen of in de buurt van een open vlam plaatsen.
- **Hete drank binnenin!** Til de hendel niet op tijdens het schenken om letsel en brandwonden te voorkomen.
- Raak de hete oppervlakken niet aan. Gebruik alleen de hendel of de knoppen.
- Gebruik nooit accessoires die niet zijn aanbevolen door de fabrikant. Ze kunnen een veiligheidsrisico betekenen voor de gebruiker en het apparaat schade berokkenen. Gebruik alleen originele onderdelen en accessoires.
- Schakel het apparaat altijd uit en trek de stekker uit het stopcontact wanneer niet in gebruik.
- Laat verpakkingsmateriaal niet binnen handbereik van kinderen. Dank verpakkingsmateriaal af in overeenstemming met de regelgeving van de plaatselijke autoriteiten.

- Indien de stroomkabel beschadigd is geraakt, dient men deze door een Rowlett-technicus of een aanbevolen vaktechnicus te laten vervangen om gevaarlijke situaties te vermijden.
- Dit apparaat kan worden gebruikt door personen met verminderde lichamelijke, zintuiglijke of geestelijke vermogens of met gebrek aan ervaring en kennis, indien zij onder toezicht staan of instructies hebben gekregen voor een veilig gebruik van het apparaat en indien zij de gevaren ervan begrijpen.
- Dit apparaat kan door kinderen vanaf 8 jaar worden gebruikt, indien zij onder toezicht staan of instructies hebben gekregen over het veilige gebruik van het apparaat en de gevaren ervan begrijpen.
- Reiniging en gebruikersonderhoud mogen niet worden uitgevoerd door kinderen tenzij ze ouder zijn dan 8 jaar en onder toezicht staan.
- Houd het apparaat en het snoer buiten het bereik van kinderen jonger dan 8 jaar.
- Laat kinderen het apparaat niet als speelgoed gebruiken.
- Dompel het apparaat NIET onder in water.
- Dit apparaat is bedoeld voor gebruik in huishoudelijke en soortgelijke toepassingen, zoals:
  - personeelskeukens in winkels, kantoren en andere werkomgevingen;
  - boerderijen;
  - door klanten in hotels, motels, bed & breakfast en andere woonomgevingen;
  - omgevingen van het type bed & breakfast.
- Niet buitenshuis of voor commerciële doeleinden gebruiken.
- Rowlett beveelt aan dat dit apparaat periodiek (minstens jaarlijks) door een bevoegd persoon wordt getest. Testen moeten omvatten, maar zijn niet beperkt tot: Visuele inspectie, polariteitstest, continuïteit van aarding, continuïteit van isolatie en functionele test.

## Inleiding

Neem de tijd en lees deze handleiding aandachtig door. Een correct gebruik en onderhoud van deze machine waarborgt de beste prestaties voor uw Rowlett-product.

## Verpakkingsinhoud

Het volgende is inbegrepen:

- Koffiepadmachine
- Gebruikshandleiding

Rowlett is trots op haar kwaliteit en service en garandeert dat de inhoud, op het ogenblik van de verpakking, volledig functioneel en vrij van schade is.

Mocht uw product tijdens transport zijn beschadigd, neem dan onmiddellijk contact op met uw Rowlett-dealer.

## Bediening

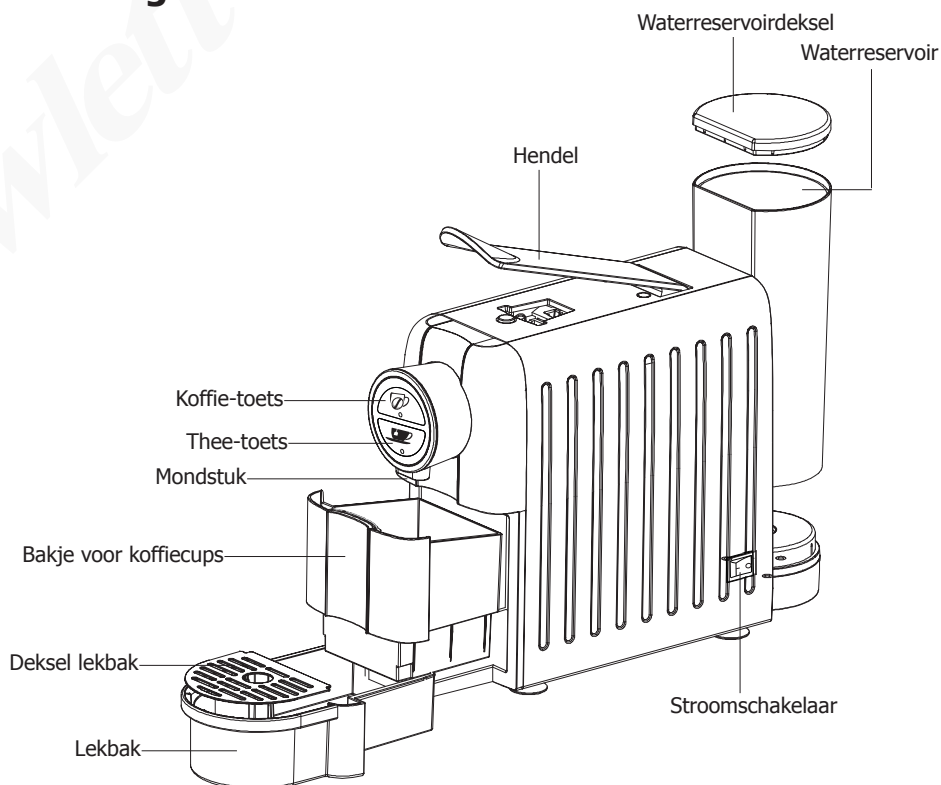

## Vorbereiding voor het eerste gebruik

Rowlett raadt aan het apparaat schoon te maken voordat u het voor de eerste keer gebruikt, of als het apparaat langere tijd niet is gebruikt.

1. Plaats het bakje voor de koffiecups in de lekbak en duw de lekbak in het apparaat. Neem het waterreservoir uit de basis en vul het met water. **Vul de tank nooit te vol of vul de tank nooit terwijl deze op de basis zit.**

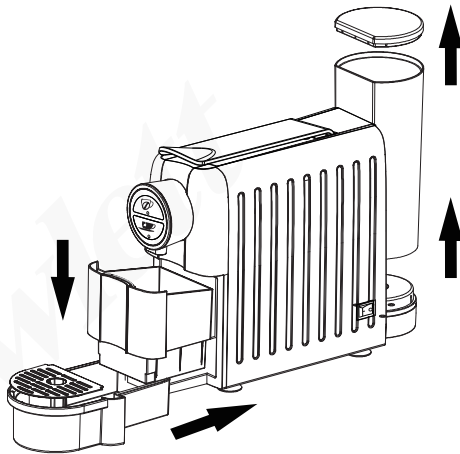

2. Zet het waterreservoir weer op zijn plaats. Plaats vervolgens een bakje op de lekbak.
3. Sluit het apparaat aan op het elektriciteitsnet.
4. Zet de aan/uit-schakelaar aan (stand "I"). Zowel de koffie- als de theetoets knippen om aan te geven dat het apparaat aan het opwarmen is.
5. Zodra de 2 toetsen stoppen met knippen en blijven branden, drukt u op de koffietoets en wacht u tot het water uit de machine komt. Herhaal dit 5 maal om het interne systeem te spoelen.

**Opmerking:** Als u op de koffie- of theetoets drukt, kan het apparaat een pompend geluid produceren. Dit is normaal en geeft aan dat er water wordt opgepompt voor het zetten van de koffie.

6. Verwijder het bakje en gooi het water erin weg. Het apparaat is nu klaar voor gebruik.

## Koffie of thee schenken

1. Vul het waterreservoir en plaats het op de basis.
2. Til de hendel op en plaats een koffiecup (compatibel met Nespresso-koffiecups). Duw de hendel vervolgens volledig naar beneden.

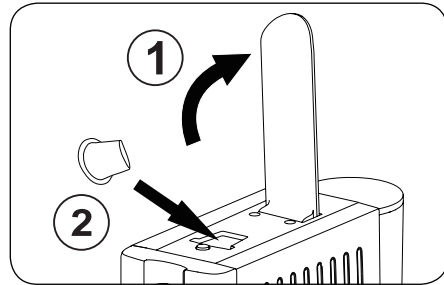

3. Zet een kopje op de lekbak en zet vervolgens het apparaat aan om te beginnen met brouwen.

- Als de koffie- en theetoets na het inschakelen afwisselend snel knippen, heeft het apparaat een tekort aan water en moet het worden bijgevuld.
- Tijdens het koffiezetten kunt u op de koffie- of theetoets drukken om het proces te stoppen. Druk nogmaals om verder te gaan.
- Om de beste smaak en geen smaakoverdracht te garanderen, dient u altijd heet water te laten lopen om het systeem te spoelen bij het wisselen tussen koffie en thee.

4. Wacht tot de 2 toetsen oplichten en blijven branden.

### 5. Koffie schenken:

- Druk EENMAAL op de Koffie-toets om een Espresso te schenken. De toets licht op en blijft branden.
- Druk TWEEMAAL op de Koffie-toets om een Lungo te schenken. De toets gaat langzaam knippen.

### 5. Thee schenken:

- Druk EENMAAL op de thee-toets om thee te schenken.
- **Opmerking:** Thee wordt bij een hogere temperatuur geëxtraheerd dan koffie.

6. Til na gebruik de hendel op om de koffiecups uit te werpen naar het bakje voor cups. Duw de hendel vervolgens volledig naar beneden.
7. Druk op de koffie-toets. Heet water spoelt door het systeem en stroomt vervolgens in de lekbak. Zet het apparaat uit, trek de stekker uit het stopcontact en laat het apparaat afkoelen alvorens het te reinigen.

## Automatische stand-byfunctie

Als het apparaat binnen 10 minuten niet wordt gebruikt, gaat het apparaat naar de stand-bymodus en gaan de 2 indicatielampjes uit.

- Om het brouwen opnieuw te starten, drukt u gewoon op een willekeurige toets.
- Om uit te zetten, zet u de aan/uit-schakelaar uit (stand "O") en haalt u de stekker uit het stopcontact.

## Automatische doseerfunctie

De automatische doseerfunctie zorgt voor een consistente drank.

1. Til de hendel op en plaats een koffiecup. Duw de hendel vervolgens volledig naar beneden. Plaats een kopje op het lekbakje.

<ol style="list-style-type: none"> <li>2. <b>Espresso-dosering instellen:</b> <ul style="list-style-type: none"> <li>• Druk EENMAAL op de Koffie-toets, houd deze 5 seconden ingedrukt en laat dan los. Het apparaat begint met doseren.</li> <li>• Als de gewenste hoeveelheid is geschonken, drukt u nogmaals op de Koffie-toets om te stoppen.</li> </ul> </li> </ol>	<ol style="list-style-type: none"> <li>2. <b>Lungo-dosering instellen:</b> <ul style="list-style-type: none"> <li>• Druk TWEEMAAL op de Koffie-toets, houd deze 5 seconden ingedrukt en laat dan los. Het apparaat begint met doseren.</li> <li>• Als de gewenste hoeveelheid is geschonken, drukt u nogmaals op de Koffie-toets om te stoppen.</li> </ul> </li> </ol>	<ol style="list-style-type: none"> <li>2. <b>Theedosering instellen:</b> <ul style="list-style-type: none"> <li>• Druk EENMAAL op de Thee-toets, houd deze 5 seconden ingedrukt en laat dan los. Het apparaat begint met doseren.</li> <li>• Als de gewenste hoeveelheid is geschonken, drukt u nogmaals op de Thee-toets om te stoppen.</li> </ul> </li> </ol>
--	--	---

3. U bent nu klaar met het programmeren van het geheugen voor automatische dosering van de gewenste hoeveelheid drank. **OPMERKING:** Het programma blijft bewaard, zelfs als de stekker van het apparaat uit het stopcontact wordt gehaald of de stroom per ongeluk wordt onderbroken.

## Automatisch schenken van de gewenste drank

Terwijl het apparaat aan het opwarmen is, kunt u uw gewenste drank vooraf selecteren. Zodra het opwarmen is afgerond, schenkt het apparaat automatisch de geselecteerde drank (koffie of thee).

1. Til de hendel op en plaats de koffiecup erin. Sluit vervolgens de hendel. Plaats een kopje op het lekbakje.
2. Na het aanzetten, knippen zowel de Koffie- als de Thee-toets om aan te geven dat het apparaat aan het opwarmen is.
3. Druk tijdens het opwarmen eenmaal/tweemaal op de Koffie-toets voor Espresso/Lungo, of druk eenmaal op de Thee-toets voor thee. De geselecteerde knop gaat knippen en de andere toets zal ophouden met branden.
4. Nadat het apparaat is opgewarmd, zal het automatisch de gekozen drank schenken.

## Reiniging, zorg & onderhoud

**Koppel het apparaat altijd los van de stroomvoorziening en laat het afkoelen voordat u het schoonmaakt en onderhoudt.**

- Gebruik een vochtige doek om de buitenkant van het apparaat schoon te maken.
- **Verwijder de lekbak en het bakje voor de koffiecups en til het bakje voor de koffiecups uit de lekbak. WAARSCHUWING: De lekbak zal na gebruik nog heet zijn. Voorzichtig hanteren - risico op verbranding.**
- Leeg de lekbak en spoel deze in de gootsteen om eventueel opgevangen vloeistof te verwijderen.
- Gooi de gebruikte koffiecups weg in het bakje daarvoor. Controleer of de koffiecups kunnen worden gerecycled of tot compost verwerkt kunnen worden.
- Leeg en spoel het waterreservoir na elke sessie uit.
- Droog alle onderdelen grondig af en plaats ze terug op hun plaats.

## Ontkalkingsprogramma

In gebieden met hard water kan er kalkafzetting ontstaan na langdurig gebruik. Voor de beste smaak en een langere levensduur moet het apparaat regelmatig worden ontkalkt. Het installeren van een waterfiltersysteem wordt ook aanbevolen.

### BELANGRIJK:

- **Als u het apparaat niet ontkalkt of onderhoudt, vervalt uw garantie.**
- **Gebruik altijd een geschikt ontkalkingsmiddel voor koffiemachines en volg de instructies van de fabrikant op het bakje.**

1. Als onmiddellijk na het inschakelen zowel de koffie- als de thee-toets snel knipperen, dient het apparaat te worden ontkalkt. Zet het apparaat onmiddellijk uit.
2. Neem het waterreservoir eruit en vul het met de ontkalkingsoplossing (verhouding water en ontcaler is 4:1).
3. Zet het waterreservoir weer op zijn plaats. Plaats vervolgens een bakje op de lekbak. Zorg ervoor dat de hendel volledig naar beneden is gedrukt en dat er geen koffiecups aanwezig is.
4. Zet het aan en wacht tot de koffie- en thee-toetsen niet meer knipperen. Druk beide knoppen tegelijkertijd stevig in en houd ze gedurende 5 seconden ingedrukt. Beide knoppen zullen nu snel gaan knipperen.
5. Druk op de Koffie-toets om te beginnen met ontkalken. Uw machine gaat nu doseren. Dit gaat door totdat het waterreservoir leeg is. Wacht 10 minuten om de ontkalkingsoplossing te laten inwerken.
6. Spoel het waterreservoir en vul het met vers water. Herhaal stap 5 (Doseren) en spoel ten minste twee volle watertanks door het systeem om eventuele sporen van de ontkalkingsoplossing te verwijderen.

**Opmerking: Als het apparaat in de ontkalkingsmodus is uitgeschakeld, zal het in deze modus blijven wanneer het weer wordt ingeschakeld. Om de modus te verlaten, drukt u tegelijkertijd op de koffie- en thee-toets en houdt u deze gedurende 5 seconden ingedrukt. Beide indicatielampjes zullen weer continu gaan branden.**

7. Het apparaat is nu weer klaar voor gebruik.

## Probleemoplossing

Indien nodig moet een gekwalificeerde technicus reparaties uitvoeren.

Probleem	Mogelijke oorzaak	Oplossing
De eenheid werkt niet	Het apparaat staat uit	Controleer of de stroomkabel van het apparaat is aangesloten en of het apparaat is ingeschakeld
	Stekker of kabel is beschadigd	Vervang de stekker of kabel
	Storing in de netvoeding	Controleer de netvoeding
Hard geluid komt uit het apparaat	Er is geen water in het waterreservoir	Uitzetten en bijvullen
Indicatielampjes gaan branden maar er komt geen koffie/thee uit	Geplaatste koffiecups kan defect zijn	Wacht een paar seconden en probeer het dan opnieuw met een nieuwe koffiecups.
Water onder het apparaat	Er zal zich een kleine hoeveelheid condensatie onder de machine bevinden na het maken van talrijke drankjes. Dit is veilig en betekent niet dat er lekkage is.	
	Het waterreservoir is misschien niet goed geplaatst	Controleer en zet het goed op zijn plaats
Koffiecups gaan niet in de houder of het bakje	Bakje voor koffiecups is vol	Maak het bakje leeg
	Hendel niet volledig opgetild	Til de hendel volledig op

## Technische specificaties

Opmerking: Als gevolg van ons voortdurende programma van onderzoek en ontwikkeling, kunnen de specificaties hierin zonder voorafgaande kennisgeving worden gewijzigd.

Model	Spanning	Vermogen	Stroom	Capaciteit	Afmetingen h x b x d mm	Gewicht
DE205	220-240V~, 50-60Hz	1140-1365W	6A	0,65 ml	250 x 109 x 370	3,3 kg

## Elektrische bedrading

Men dient de stekker op een geschikt stopcontact aan te sluiten.

De bedrading van dit apparaat is als volgt:

- Stroomkabel (bruin) naar de aansluitklem gemarkeerd met L
- Neutraalkabel (blauw) naar de aansluitklem gemarkeerd met N
- Aardekabel (groen/geel) naar de aansluitklem gemarkeerd met E

Dit apparaat moet worden geaard.



Bij twijfels raadpleeg een vakkundige electricien.

De elektrische isolatiepunten mogen niet worden geblokkeerd. In geval van een nooduitschakeling moeten de isolatiepunten direct toegankelijk zijn.

## Productconformiteit

Het WEEE-logo op dit product of in de bijbehorende documentatie geeft aan dat het product niet onder huisvuil valt en als zodanig ook niet mag worden verwerkt. Ter preventie van mogelijke gevaren voor de gezondheid van personen en/of voor het milieu, dient men dit product in overeenstemming met het voorgeschreven en milieuveilige recyclingproces als afval te verwerken. Raadpleeg uw productleverancier of uw plaatselijk afvalverwerkingsbedrijf voor meer informatie over de juiste afvalverwerking van dit product.



De onderdelen van Rowlett-producten hebben strenge producttesten ondergaan om te voldoen aan wettelijke regels en specificaties die door internationale, onafhankelijke en landelijke overheden worden voorgeschreven.

Rowlett-producten werden goedgekeurd om het volgende symbool te dragen:



**Alle rechten voorbehouden. Het is verboden om deze handleiding, hetzij volledig of gedeeltelijk, elektronisch of mechanisch te reproduceren, kopiëren, op opslagmedia op te slaan of op enigerlei wijze over te dragen, zonder voorafgaande goedkeuring van Rowlett.**

**Wij hebben er alles aan gedaan om er zeker van te zijn dat op publicatiedatum van de handleiding alle details correct zijn, desondanks, behoudt Rowlett het recht voor om specificaties zonder aankondiging te wijzigen.**

## Consignes de sécurité

- Placez l'appareil sur une surface plane, stable.
- L'installation et les éventuelles réparations doivent être confiées à un dépanneur/technicien qualifié. Ne retirez aucun élément de ce produit.
- Consultez les normes locales et nationales pour vous conformer à ce qui suit :
  - lois sur l'hygiène et la sécurité au travail ;
  - codes de bonnes pratiques BS EN ;
  - précautions contre le risque d'incendie ;
  - réglementations sur les branchements électriques IEE ;
  - règlements sur la construction.
- Remplissez le réservoir d'eau entre les repères « **MIN** » et « **MAX** ».
- NE faites JAMAIS fonctionner la machine quand le réservoir est vide.
- Utilisez uniquement de l'eau propre et froide pour remplir le réservoir. N'utilisez jamais d'eau minérale, de lait ou d'autres liquides.
- NE la placez PAS au-dessus ou à proximité de surfaces chaudes telles que des plaques de cuisson ou des anneaux radiants ou à proximité d'une flamme nue.
- **Contient des boissons brûlantes !** Ne soulevez pas le levier quand la boisson est versée coule pour éviter les blessures et les brûlures.
- Ne touchez pas les surfaces chaudes. Utilisez uniquement le levier ou les boutons.
- N'utilisez jamais d'accessoires non recommandés par le fabricant. Ils pourraient constituer un risque pour la sécurité de l'utilisateur et endommager l'appareil. N'utilisez que des pièces et accessoires d'origine.
- Éteignez et débranchez toujours l'appareil lorsqu'il n'est pas utilisé.
- Gardez les emballages hors de portée des enfants. Débarrassez-vous des emballages conformément aux réglementations des autorités locales.



- Un cordon d'alimentation endommagé doit être remplacé par un agent Rowlett ou un technicien qualifié recommandé, pour éviter tout danger.
- Cet appareil peut être utilisé par des personnes dont les capacités physiques, sensorielles ou mentales sont réduites ou qui manquent d'expérience et de connaissances, à condition qu'elles aient bénéficié d'une surveillance ou d'instructions concernant l'utilisation de la machine en toute sécurité et qu'elles comprennent les risques encourus.
- Cette machine peut être utilisée par des enfants âgés de 8 ans et plus s'ils ont reçu une surveillance ou des instructions concernant son utilisation en toute sécurité et s'ils comprennent les risques encourus.
- Le nettoyage et l'entretien par l'utilisateur ne doivent pas être effectués par des enfants, sauf s'ils ont plus de 8 ans et sont supervisés.
- Gardez la machine et son cordon hors de portée des enfants de moins de 8 ans.
- Les enfants ne doivent pas jouer avec l'appareil.
- NE plongez PAS l'appareil dans l'eau.
- Cette machine est destinée à être utilisée dans des applications domestiques et autres applications similaires telles que :
  - les cuisines du personnel dans les magasins, les bureaux et autres environnements de travail ;
  - les fermes ;
  - par les clients dans les hôtels, les motels et d'autres environnements de type résidentiel ;
  - des environnements de type « bed and breakfast ».
- N'utilisez pas la machine en extérieur ou à des fins commerciales.
- Rowlett recommande de faire tester régulièrement cet appareil (une fois par an au minimum) par une personne compétente. Les tests doivent inclure, sans s'y limiter, les éléments suivants : inspection visuelle, test de polarité, continuité de la terre, continuité de l'isolation et test fonctionnel.

## Introduction

Nous vous invitons à consacrer quelques instants à lire attentivement de ce mode d'emploi. L'entretien et l'utilisation appropriés de cette machine vous permettront de tirer le meilleur de votre produit Rowlett.

## Contenu de l'emballage

Les éléments suivants sont inclus :

- Machine à café à capsules
- Mode d'emploi

Rowlett attache une grande importance à la qualité et au service et veille à fournir des produits entièrement fonctionnels parfaitement intacts au moment de l'emballage.

Nous vous prions de contacter votre revendeur Rowlett immédiatement si vous constatez un dommage quelconque survenu pendant le transport du produit.

## Fonctionnement

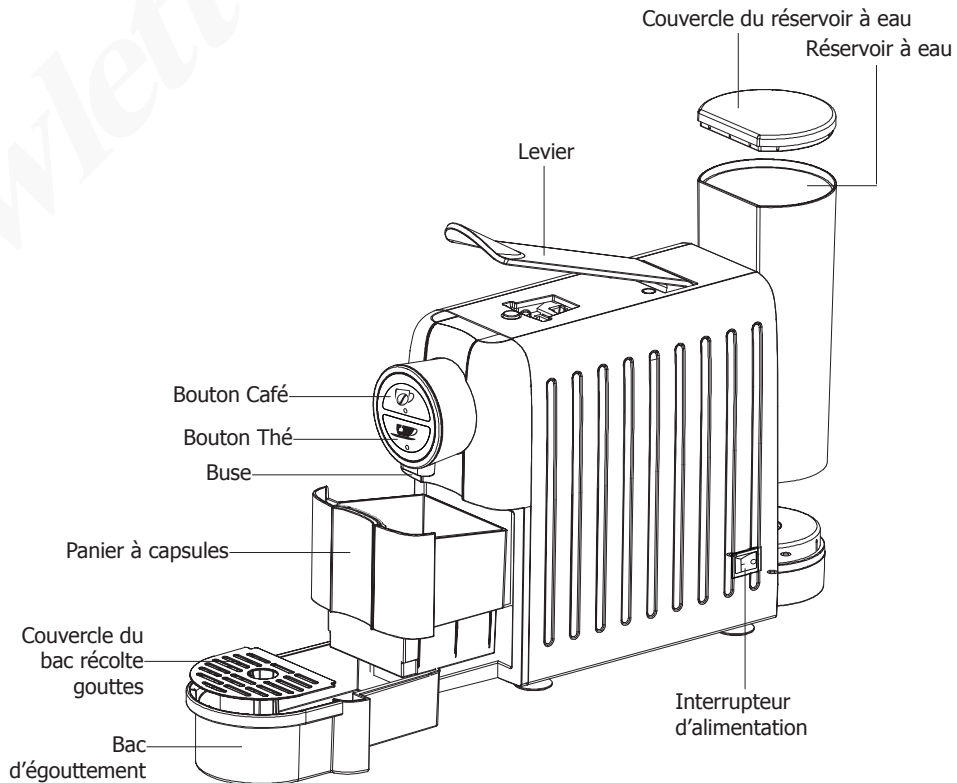

## Préparation avant la première utilisation

Rowlett recommande de nettoyer l'appareil avant de l'utiliser pour la première fois. Il est également recommandé de le nettoyer s'il est resté inutilisé pendant une longue période.

1. Insérez le panier à capsules dans le bac récolte gouttes puis poussez le bac récolte gouttes dans la machine. Retirez le réservoir à eau de sa base et remplissez-le d'eau. **Ne faites jamais déborder le réservoir et ne le remplissez jamais quand il est sur sa base.**

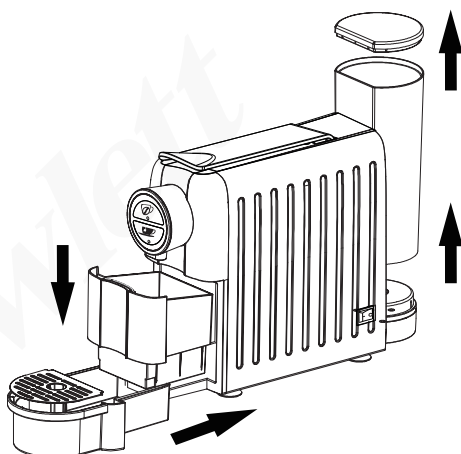

2. Remettez le réservoir à eau en place, puis placez un récipient sur le bac récolte gouttes.
3. Branchez l'appareil sur le réseau électrique.
4. Appuyez sur le bouton marche/arrêt (en position « I »). Les boutons Café et Thé vont clignoter, indiquant que la machine est en train de chauffer.
5. Une fois que les 2 boutons arrêtent de clignoter et restent allumés, appuyez sur le bouton Café et attendez que l'eau coule. Répétez l'opération 5 fois pour rincer le système interne.

**Remarque : En appuyant sur les boutons Café ou Thé, la machine peut produire un son de pompage, ce qui est normal et indique que l'eau est pompée pour passer dans le café.**

6. Retirez le récipient et jetez l'eau qu'il contient. L'appareil est maintenant prêt à être utilisé.

## Préparer un café ou un thé

1. Remplissez le réservoir à eau puis placez-le sur la base.
2. Soulevez le levier et insérez une capsule (compatible avec les capsules Nespresso), puis abaissez le levier à fond.

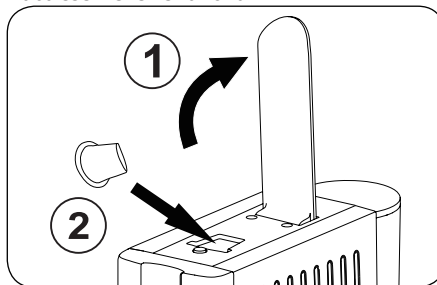

3. Placez une tasse sur le bac récolte gouttes, puis allumez la machine pour lancer la percolation.

- Si les boutons Café et Thé clignotent rapidement l'un après l'autre après avoir été actionnés, c'est le signe que la machine manque d'eau et doit être remplie.
- Pendant la percolation, vous pouvez appuyer sur les boutons Café ou Thé pour stopper le processus ; appuyez à nouveau pour reprendre.
- Pour assurer le goût le plus parfait et éviter les transferts de saveurs, veillez à toujours faire couler de l'eau chaude pour rincer le système quand vous alternez entre thé et café.

4. Attendez jusqu'à ce que les deux boutons s'allument et restent allumés.

### 5. Pour faire couler un café :

- Appuyez sur le bouton Café UNE FOIS pour préparer un Espresso, le bouton s'allume et demeure allumé.
- Appuyez deux fois sur le bouton Café pour préparer un Lungo, le bouton clignote lentement.

### 5. Pour faire couler un thé :

- Appuyez sur le bouton Thé UNE FOIS pour préparer un thé.
- **Remarque :** Le thé est versé à une température plus élevée que le café.

6. Après utilisation, soulevez le levier pour expulser la capsule vers le panier à capsules, puis abaissez complètement le levier. puis abaissez le levier à fond.
7. Appuyez sur le bouton Café. L'eau chaude rincera le système puis tombera dans le bac récolte gouttes. Éteignez, débranchez et laissez refroidir la machine avant de la nettoyer.

## Fonction de mise en veille automatique

En cas d'inactivité pendant 10 minutes, la machine passe en mode veille et les deux voyants s'éteignent.

- Pour redémarrer la percolation, appuyez sur n'importe quel bouton.
- Pour l'éteindre, appuyez sur le bouton marche/arrêt (en position « O ») et débranchez la machine.

## Fonction dosage automatique

La fonction de dosage automatique assure l'homogénéité de la boisson.

1. Soulevez le levier et insérez une capsule. puis abaissez le levier à fond. Placez une tasse sur le bac récolte gouttes.

<p><b>2. Réglage du dosage espresso :</b></p> <ul style="list-style-type: none"> <li>• Appuyez UNE FOIS sur le bouton Café pendant 5 secondes, puis relâchez-le. La machine commencera la percolation.</li> <li>• Une fois que la quantité souhaitée est atteinte, appuyez à nouveau sur le bouton Café pour arrêter la percolation.</li> </ul>	<p><b>2. Réglage du dosage lungo :</b></p> <ul style="list-style-type: none"> <li>• Appuyez DEUX FOIS sur le bouton Café pendant 5 secondes, puis relâchez-le. La machine commencera la percolation.</li> <li>• Une fois que la quantité souhaitée est atteinte, appuyez à nouveau sur le bouton Café pour arrêter la percolation.</li> </ul>	<p><b>2. Réglage du dosage du thé :</b></p> <ul style="list-style-type: none"> <li>• Appuyez UNE FOIS sur le bouton Thé pendant 5 secondes, puis relâchez-le. La machine commencera la percolation.</li> <li>• Une fois que la quantité souhaitée est atteinte, appuyez à nouveau sur le bouton Thé pour arrêter la percolation.</li> </ul>
---	---	---

3. Vous avez maintenant terminé la programmation de la mémoire des dosages automatiques selon la quantité souhaitée pour chaque boisson. **REMARQUE** : Les programmes seront sauvegardés même si la machine est débranchée ou en cas de panne de courant.

## Distribution automatique de la boisson souhaitée

Pendant que la machine chauffe, vous pouvez présélectionner la boisson que vous désirez. Une fois que la période de chauffe est terminée, la machine distribue automatiquement la boisson sélectionnée (café ou thé).

1. Soulevez le levier et insérez la capsule, puis abaissez le levier. Placez une tasse sur le bac récolte gouttes.
2. Une fois la machine allumée, les boutons Café et Thé clignotent pour indiquer que la machine est en train de chauffer.
3. Pendant la période de chauffe, appuyez une/deux fois sur le bouton Café pour un espresso/lungo ou appuyez une fois sur le bouton Thé pour faire couler un thé. Le bouton sélectionné clignotera et l'autre bouton s'éteindra.
4. Une fois la période de chauffe terminée, la machine distribuera automatiquement la boisson sélectionnée.

## Nettoyage, entretien et maintenance

**Débranchez toujours la machine et laissez-la refroidir avant le nettoyage et la maintenance.**

- Utilisez un chiffon humide pour nettoyer l'extérieur de la machine.
- **Retirez l'ensemble bac récolte gouttes et panier à capsules, puis séparez le panier à bascule du bac récolte gouttes. AVERTISSEMENT : Le bac récolte gouttes peut être encore chaud, manipulez-le avec précaution. Risque de brûlure.**
- Videz et rincez le bac récolte gouttes dans l'évier pour éliminer tout liquide éventuellement récupéré.
- Jetez les capsules usagées dans le panier à capsules. Vérifiez si les capsules peuvent être recyclées ou compostées.
- Videz et rincez le réservoir à eau après chaque période d'utilisation.
- Séchez soigneusement tous les éléments puis remettez-les en place.

## Programme de détartrage

Dans les régions où l'eau est dure, du calcaire peut se former à l'intérieur de la machine après une utilisation prolongée. Pour un meilleur goût des boissons et une plus longue durée de vie de la machine, détartrez-la régulièrement. L'installation d'un système de filtration de l'eau est également recommandée.

### IMPORTANT :

- **Le fait de ne pas détartre ou de ne pas entretenir la machine rend la garantie nulle et non avenante.**
- **Utilisez toujours un détartrant adapté pour machines à café et respectez les instructions du fabricant indiquées sur le paquet.**

1. Immédiatement après la mise en marche de la machine, si les boutons Café et Thé clignotent rapidement tous les deux, cela signifie que la machine a besoin d'être détartrée. Éteignez-la immédiatement.
2. Retirez le réservoir à eau et remplissez-le avec la solution de détartrage (ratio eau/ détartrant de 4:1).
3. Remettez le réservoir à eau en place, puis placez un récipient sur le bac récolte gouttes. Assurez-vous que le levier est abaissé à fond et qu'aucune capsule n'est insérée.
4. Mettez la machine en marche et attendez que les boutons Café et Thé arrêtent de clignoter. Appuyez fermement sur les deux boutons en même temps pendant 5 secondes. Les deux boutons se mettent à clignoter rapidement.
5. Appuyez sur le bouton Café pour lancer le détartrage. Votre machine va faire couler la solution jusqu'à ce que le réservoir à eau soit vide. Attendez 10 minutes pour laisser agir la solution de détartrage.
6. Rincez le réservoir à eau et remplissez-le avec de l'eau fraîche. Répétez l'étape 5 (distribution) et faites passer au moins deux réservoirs pleins dans le système pour retirer toute trace de solution de détartrage.

**Remarque : Si la machine est éteinte en mode détartrage, elle conservera ce mode une fois rallumée. Pour sortir du mode, appuyez sur les boutons Café et Thé en même temps pendant 5 secondes. Les deux voyants repasseront en lumière fixe.**

7. La machine est maintenant prête à être utilisée à nouveau.

## Dépannage

Un technicien qualifié doit effectuer les réparations si nécessaire.

Dysfonctionnement	Cause probable	Intervention
L'appareil ne fonctionne pas	Le congélateur n'est pas allumé	Vérifier que l'appareil est bien branché et allumé
	La fiche ou le câble est endommagé	Remplacez la fiche ou le câble
	Dysfonctionnement de l'alimentation secteur	Vérifier l'alimentation secteur
La machine produit un bruit très fort	Pas d'eau dans le réservoir à eau	Éteindre la machine et remplir le réservoir
Les voyants sont allumés, mais le café/ thé ne sort pas	La capsule insérée peut être en cause	Attendez quelques secondes puis essayez à nouveau avec une nouvelle capsule
Il y a de l'eau sous la machine	Une faible condensation se formera sous la machine en cas de distribution d'une grande quantité de boissons. Ce n'est pas dangereux et n'indique pas une fuite	
	Le réservoir à eau n'est peut-être pas bien en place.	Contrôlez et remettez le réservoir en place
La capsule ne va pas dans le support de capsule ou dans le panier à capsules	Le panier à capsules est plein	Videz le panier
	Le levier n'est pas entièrement soulevé	Soulevez le levier à fond

## Spécifications techniques

Remarque : en raison de notre programme continu de recherche et de développement, les spécifications du présent document peuvent être modifiées sans préavis.

Modèle	Tension	Puissance	Courant	Capacité	Dimensions h x l x p mm	Poids
DE205	220-240 V~, 50-60 Hz	1 140- 1 365 W	6 A	0,65 ml	250 x 109 x 370	3,3 kg

## Raccordement électrique

La fiche doit être branchée à la prise secteur qui convient.

Cet appareil est câblé comme suit :

- Fil conducteur (brun) à la borne marquée L
- Fil neutre (bleu) à la borne marquée N
- Fil de terre (vert/jaune) à la borne marquée E

Cet appareil doit être mis à la terre.



En cas de doute, consultez un électricien qualifié.

Les points d'isolation électrique doivent être libres de toute obstruction. En cas de débranchement requis en urgence, ils doivent être facilement accessibles.

## Conformité

Le logo DEEE qui figure sur ce produit ou sa documentation indique qu'il ne doit pas être mis au rebut avec les ordures ménagères. Pour éviter qu'il ne présente un risque pour la santé humaine et/ou l'environnement, confiez la mise au rebut de ce produit à un site de recyclage agréé respectueux de l'environnement. Pour de plus amples détails sur la mise au rebut appropriée de ce produit, contactez le fournisseur du produit ou l'autorité responsable de l'enlèvement des ordures dans votre région.



Les pièces Rowlett ont été soumises à des tests rigoureux pour pouvoir être déclarées conformes aux normes et spécifications réglementaires définies par les autorités internationales, indépendantes et fédérales.



Les produits Rowlett ont été déclarés aptes à porter le symbole suivant :

**Tous droits réservés. La production ou transmission, partielle ou intégrale, sous quelque forme que ce soit ou par n'importe quel moyen, tant électronique que mécanique, sous forme de photocopie, d'enregistrement ou autre de ce mode d'emploi sont interdites sans l'autorisation préalable accordée par Rowlett.**

**Nous nous efforçons, par tous les moyens dont nous disposons, de faire en sorte que les détails contenus dans le présent mode d'emploi soient corrects en date d'impression. Toutefois, Rowlett se réserve le droit de changer les spécifications de ses produits sans préavis.**

## Sicherheitshinweise

- Auf eine flache, stabile Fläche stellen.
- Alle erforderlichen Montage- und Reparaturarbeiten sollten von Wartungspersonal oder einem qualifizierten Techniker durchgeführt werden. Entfernen Sie keine Komponenten von diesem Gerät.
- Für folgende Normen und Vorschriften sind die lokalen und nationalen Normen heranzuziehen:
  - Arbeitsschutzvorschriften
  - BS EN Verhaltenspraktiken
  - Brandschutzvorschriften
  - IEE-Anschlussvorschriften
  - Bauvorschriften
- Den Wassertank immer zwischen den Markierungen '**MIN**' und '**MAX**' auffüllen.
- Das Gerät NIEMALS im leeren Zustand benutzen.
- Den Wassertank nur mit sauberem und kaltem Wasser befüllen. Niemals Mineralwasser, Milch oder andere Flüssigkeiten verwenden.
- Gerät NICHT auf oder in der Nähe von Hitzequellen wie Kochfeldern, Heizstrahlern oder offenen Flammen aufstellen.
- **Heißes Getränk im Gerät!** Den Hebel während des Ausgießens nicht anheben, um Verletzungen und Verbrennungen zu vermeiden.
- Die heißen Oberflächen nicht anfassen. Nur den Hebel oder die Tasten benutzen.
- Verwenden Sie niemals anderes als vom Hersteller empfohlenes Zubehör. Diese könnten die Sicherheit des Benutzers gefährden und das Gerät beschädigen. Verwenden Sie nur Originalteile und -zubehör.
- Schalten Sie das Gerät bei längerer Nichtbenutzung immer aus und trennen Sie die Stromversorgung.
- Halten Sie alle Verpackungsteile von Kindern fern. Entsorgen Sie die Verpackung gemäß den Vorschriften der örtlichen Behörden.

- Aus Sicherheitsgründen muss ein beschädigtes Stromkabel von einem Rowlett-Mitarbeiter oder empfohlenen qualifizierten Elektriker erneuert werden.
- Dieses Gerät kann von Personen mit eingeschränkten physischen, sensorischen oder geistigen Fähigkeiten oder mit mangelnder Erfahrung und Kenntnis benutzt werden, wenn sie beaufsichtigt oder bezüglich des sicheren Gebrauchs des Geräts unterwiesen wurden und die daraus resultierenden Gefahren verstehen.
- Dieses Gerät kann von Kindern ab 8 Jahren verwendet werden, wenn sie beaufsichtigt oder in die sichere Verwendung des Geräts eingewiesen wurden und die damit verbundenen Gefahren verstehen.
- Reinigung und Wartung dürfen nicht von Kindern durchgeführt werden, es sei denn, sie sind älter als 8 Jahre und werden beaufsichtigt.
- Halten Sie das Gerät und sein Kabel außerhalb der Reichweite von Kindern unter 8 Jahren.
- Kinder dürfen nicht mit dem Gerät spielen.
- Gerät NICHT in Wasser eintauchen.
- Dieses Gerät ist für die Verwendung in Haushalten und ähnlichen Umgebungen vorgesehen, wie z.B.:
  - Personal-Küchenbereiche in Geschäften, Büros und anderen Arbeitsumgebungen;
  - in Bauernhöfen;
  - von Gästen in Hotels, Motels und anderen Wohnbereichen;
  - Bed-and-Breakfast-Hotels und -Pensionen.
- Nicht im Freien oder für gewerbliche Zwecke verwenden.
- Rowlett empfiehlt, dass dieses Gerät regelmäßig (wenigstens jährlich) von einem Fachmann überprüft wird. Die Prüfung sollte unter anderem Folgendes beinhalten: Visuelle Inspektion, Polaritätstest, Erddurchgängigkeit, Isolierdurchgängigkeit und Funktionsprüfung.



## Einführung

Bitte nehmen Sie sich einige Minuten Zeit und lesen Sie dieses Handbuch sorgfältig durch. Eine korrekte Wartung und Bedienung dieses Geräts gewährleistet die bestmögliche Leistung Ihres Rowlett-Produkts.

## Lieferumfang

Folgendes ist im Lieferumfang enthalten:

- Kaffeepad-Maschine
- Bedienungsanleitung

Rowlett ist stolz auf Qualität und Service und stellt sicher, dass der Inhalt zum Zeitpunkt der Verpackung voll funktionsfähig und frei von Schäden ist.

Sollten Sie Transportschäden feststellen, wenden Sie sich bitte unverzüglich an Ihren Rowlett-Händler.

## Bedienung

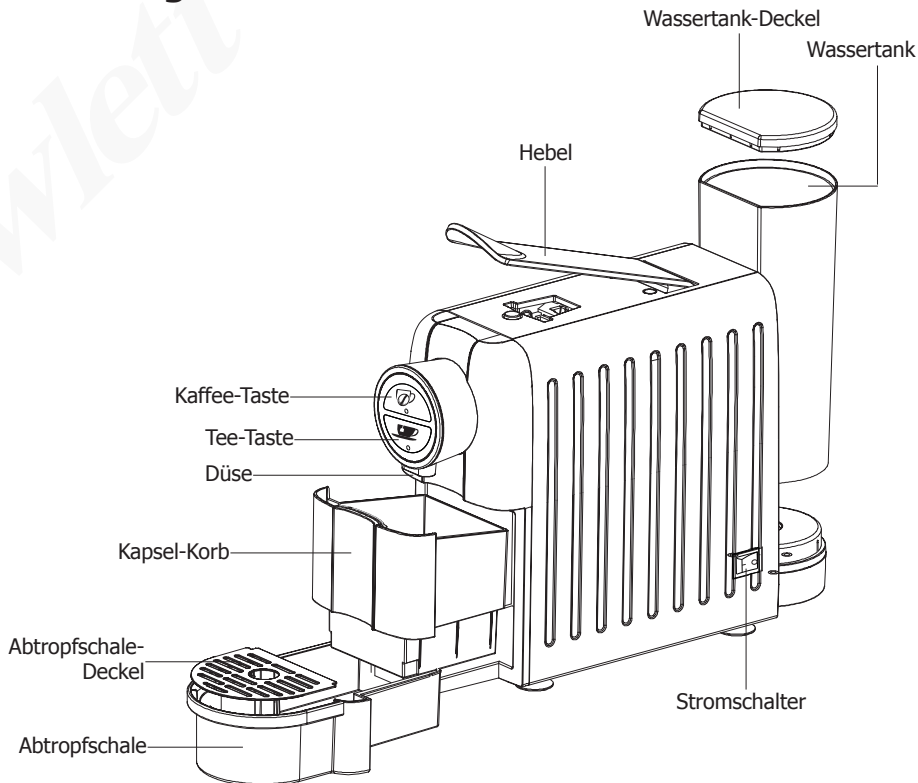

## Vorbereitung vor dem ersten Gebrauch

Rowlett empfiehlt, das Gerät vor der ersten Inbetriebnahme oder nach längerer Zeit der Nichtbenutzung zu reinigen.

1. Setzen Sie den Kapselkorb in die Abtropfschale ein und schieben Sie die Abtropfschale in das Gerät ein. Nehmen Sie den Wassertank aus dem Sockel und füllen Sie ihn mit Wasser.

**Füllen oder gar überfüllen Sie den Wassertank niemals, während er auf dem Sockel steht.**

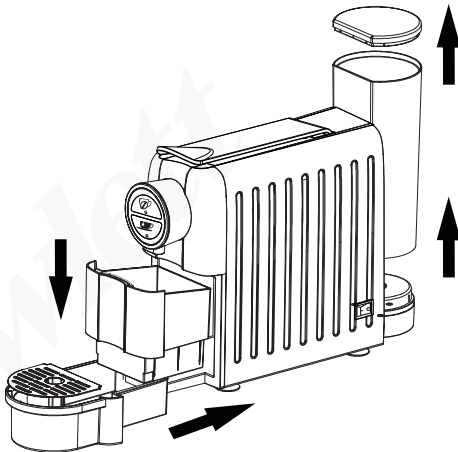

2. Bringen Sie den Wassertank wieder zurück in seine Position. Legen Sie dann einen Behälter in die Abtropfschale.
3. Schließen Sie das Gerät an die Stromversorgung an.
4. Schalten Sie den Stromschalter ein (Position „I“). Die Kaffee- und die Tee-Taste blinken nun und zeigen damit an, dass sich das Gerät aufwärmt.
5. Sobald die beiden Tasten aufhören zu blinken und eingeschaltet bleiben, drücken Sie die Kaffee-Taste und warten Sie, bis das Wasser ausläuft. Wiederholen Sie den Vorgang 5-mal, um das interne System zu spülen.

**Hinweis: Nach dem Drücken der Kaffee- oder Tee-Taste kann das Gerät ein Pumpperäusch erzeugen. Dies ist normal und zeigt an, dass Wasser für die Kaffeezubereitung gepumpt wird.**

6. Nehmen Sie den Behälter heraus und entsorgen Sie das darin befindliche Wasser. Das Gerät ist nun einsatzbereit.

## Ausgeben von Kaffee oder Tee

1. Befüllen Sie den Wassertank und stellen Sie ihn auf den Sockel.
2. Heben Sie den Hebel an und setzen Sie eine Kapsel ein (kompatibel mit Nespresso-Kapseln). Drücken Sie dann den Hebel ganz nach unten.

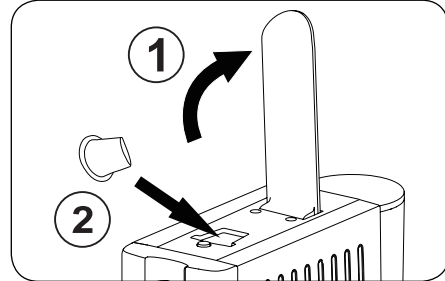

3. Stellen Sie eine Tasse auf die Abtropfschale. Schalten Sie dann das Gerät ein, um den Brühvorgang zu starten.

- Wenn nach dem Einschalten die Kaffee- und Tee-Taste abwechselnd schnell blinken, ist zu wenig Wasser im Gerät und es muss nachgefüllt werden.
- Während des Brühvorgangs können Sie die Kaffee- oder Tee-Taste drücken, um den Vorgang anzuhalten. Drücken Sie sie erneut, um fortzufahren.
- Um den besten Geschmack ohne Geschmacksvermischung zu erhalten, sollten Sie das System beim Wechsel zwischen Kaffee und Tee immer mit heißem Wasser durchspülen.

4. Warten Sie, bis die 2 Tasten aufleuchten und weiter leuchten.

- | 5. Zum Ausgeben von Kaffee:  | 5. Zum Ausgeben von Tee:   |
|--|--|
| <ul style="list-style-type: none"> <li>• Drücken Sie die Kaffee-Taste EINMAL, um einen Espresso auszugeben. Die Taste leuchtet auf und leuchtet weiter.</li> <li>• Drücken Sie die Kaffee-Taste ZWEIMAL, um einen Lungo auszugeben. Die Taste blinkt langsam.</li> </ul> | <ul style="list-style-type: none"> <li>• Drücken Sie die Tee-Taste EINMAL, um Tee auszugeben.</li> <li>• <b>Hinweis:</b> Tee wird bei einer höheren Temperatur extrahiert als Kaffee.</li> </ul> |

6. Heben Sie nach dem Gebrauch den Hebel an, um die Kapsel in den Kapselkorb zu befördern. Drücken Sie dann den Hebel ganz nach unten.
7. Drücken Sie die Kaffee-Taste. Heißes Wasser durchspült das System und fließt in die Abtropfschale. Schalten Sie das Gerät aus, ziehen Sie den Stromstecker und lassen Sie sie abkühlen, bevor Sie sie reinigen.

## Automatische Standby-Funktion

Bei Inaktivität innerhalb von 10 Minuten geht das Gerät in den Standby-Modus über und die 2 Anzeigeleuchten erlöschen.

- Um den Brühvorgang wieder aufzunehmen, drücken Sie einfach eine beliebige Taste.
- Um das Gerät auszuschalten, schalten Sie den Stromschalter aus (Position „0“) und trennen Sie es vom Stromnetz.

## Automatische Dosierfunktion

Die automatische Dosierfunktion sorgt für gleichbleibende Getränke-Konsistenz.

1. Heben Sie den Hebel an und legen Sie eine Kapsel ein. Drücken Sie dann den Hebel ganz nach unten. Stellen Sie eine Tasse auf die Abtropfschale.

### 2. Einstellung der Espresso-Dosis:

- Drücken Sie die Kaffee-Taste EINMAL und halten Sie sie 5 Sekunden lang gedrückt, dann lassen Sie sie los. Das Gerät beginnt mit der Ausgabe.
- Wenn die gewünschte Menge ausgegeben wurde, drücken Sie die Kaffee-Taste erneut, um die Ausgabe zu stoppen.

### 2. Einstellung der Lungo-Dosis:

- Die Kaffee-Taste ZWEIMAL drücken und 5 Sekunden lang gedrückt halten, dann loslassen. Das Gerät beginnt mit der Ausgabe.
- Wenn die gewünschte Menge ausgegeben wurde, drücken Sie die Kaffee-Taste erneut, um die Ausgabe zu stoppen.

### 2. Einstellung der Tee-Dosis:

- Drücken Sie die Tee-Taste EINMAL und halten Sie sie 5 Sekunden lang gedrückt, dann lassen Sie sie los. Das Gerät beginnt mit der Ausgabe.
- Wenn die gewünschte Menge ausgegeben wurde, drücken Sie die Tee-Taste erneut, um die Ausgabe zu stoppen.

3. Sie haben nun die Programmierung des automatischen Dosierungsspeichers für die gewünschte Getränkemenge abgeschlossen. **HINWEIS:** Das Programm bleibt auch dann gespeichert, wenn das Gerät aus der Steckdose gezogen oder versehentlich die Stromversorgung unterbrochen wird.

## Automatisches Ausgeben des gewünschten Getränks

Während sich das Gerät aufwärmt, können Sie das gewünschte Getränk vorwählen. Nach dem Aufwärmen gibt das Gerät automatisch das ausgewählte Getränk (Kaffee oder Tee) aus.

1. Heben Sie den Hebel an und setzen Sie die Kapsel ein. Schließen Sie dann den Hebel. Stellen Sie eine Tasse auf die Abtropfschale.
2. Nach dem Einschalten blinken die Kaffee- und Tee-Tasten, um anzuzeigen, dass sich das Gerät aufwärmt.
3. Drücken Sie während des Aufwärmens die Kaffee-Taste einmal/zweimal für Espresso/Lungo oder die Tee-Taste einmal für Tee. Die gewählte Taste blinkt und die andere Taste hört auf zu leuchten.
4. Nach dem Aufwärmen gibt das Gerät automatisch das gewählte Getränk aus.

## Reinigung, Pflege und Wartung

**Trennen Sie das Gerät immer vom Stromnetz und lassen Sie es abkühlen, bevor Sie es reinigen oder warten.**

- Verwenden Sie ein feuchtes Tuch, um das Gerät von außen zu reinigen.
- **Entfernen Sie die Baugruppe aus Abtropfschale und Kapselkorb und heben Sie dann den Kapselkorb aus der Abtropfschale. WARNUNG: Die Abtropfschale ist nach dem Gebrauch noch heiß. Seien Sie vorsichtig - es besteht Verbrennungsgefahr.**
- Leeren Sie die Abtropfschale und spülen Sie sie im Spülbecken aus, um eventuell angesammelte Flüssigkeit zu entfernen.
- Entsorgen Sie die gebrauchten Kapseln im Kapselkorb - prüfen Sie, ob die Kapseln wiederverwertet oder kompostiert werden können.
- Leeren Sie den Wassertank nach jeder Nutzung aus und spülen Sie ihn aus.
- Trocknen Sie alle Teile gründlich ab und bringen Sie sie wieder in Position.

## Entkalkungs-Programm

In Gegenden mit hartem Wasser können sich nach längerem Gebrauch Kalkablagerungen im Gerät bilden. Um den besten Geschmack und eine lange Lebensdauer des Geräts zu gewährleisten, sollten Sie das Gerät regelmäßig entkalken. Die Installation eines Wasserfiltersystems wird ebenfalls empfohlen.

### WICHTIG:

- **Wird das Gerät nicht entkalkt oder gewartet, erlischt die Garantie.**
- **Verwenden Sie immer einen geeigneten Entkalker für Kaffeemaschinen und beachten Sie die Anweisungen des Herstellers auf der Verpackung.**

1. Wenn direkt nach dem Einschalten die Kaffee- und Tee-Taste schnell blinken, muss das Gerät entkalkt werden. Schalten Sie das Gerät sofort aus.
2. Nehmen Sie den Wassertank ab und füllen Sie Entkalkungslösung ein (Verhältnis Wasser und Entkalker: 4:1).
3. Bringen Sie den Wassertank wieder zurück in seine Position. Legen Sie dann einen Behälter in die Abtropfschale. Stellen Sie sicher, dass der Hebel ganz heruntergedrückt und keine Kapsel vorhanden ist.
4. Schalten Sie das Gerät ein und warten Sie, bis die Kaffee- und Tee-Tasten nicht mehr blinken. Halten Sie beide Tasten gleichzeitig 5 Sekunden lang gedrückt. Sie werden nun schnell blinken.
5. Drücken Sie die Kaffee-Taste, um die Entkalkung zu starten. Das Gerät gibt nun Wasser aus. Dieser Vorgang wird fortgesetzt, bis der Wassertank leer ist. Warten Sie 10 Minuten, bis die Entkalkungslösung ihre Wirkung entfaltet.
6. Spülen Sie den Wassertank aus und füllen Sie ihn mit frischem Wasser. Wiederholen Sie Schritt 5 (Ausgeben) und durchspülen Sie das System mit mindestens zwei vollen Wassertanks, um alle Spuren der Entkalkungslösung zu entfernen.

**Hinweis: Wenn das Gerät im Entkalkungsmodus ausgeschaltet wird, bleibt es beim Wiedereinschalten in diesem Modus. Um den Modus zu beenden, halten Sie die Kaffee- und Tee-Taste gleichzeitig für 5 Sekunden gedrückt. Beide Lampen leuchten dann wieder dauerhaft.**

7. Das Gerät ist nun wieder einsatzbereit.

## Störungssuche

Falls erforderlich, muss ein qualifizierter Techniker Reparaturen durchführen.

Störung	Vermutliche Ursache	Lösung
Das Gerät läuft nicht	Das Gerät ist nicht eingeschaltet	Prüfen, ob der Netzstecker in die Steckdose gesteckt wurde und das Gerät eingeschaltet ist
	Stecker und Kabel sind beschädigt	Ersetzen Sie den Stecker und/oder das Kabel
	Fehler Netzstromversorgung	Prüfen Sie die Netzstromversorgung
Lautes Geräusch	Kein Wasser im Wassertank	Ausschalten und nachfüllen
Anzeigelampen leuchten auf, aber keine Ausgabe von Kaffee/Tee	Die eingelegte Kapsel kann fehlerhaft sein	Einige Sekunden warten, dann mit einer neuen Kapsel versuchen
Wasser unter dem Gerät	Nach Zubereitung zahlreicher Getränke bildet sich unter dem Gerät eine kleine Menge Kondenswasser. Dies ist unbedenklich und bedeutet keine Undichtigkeit	
	Wassertank sitzt möglicherweise nicht richtig	Prüfen und Herausfinden vor Ort
Kapsel geht nicht in den Kapselhalter oder Kapselkorb	Kapselkorb ist voll	Leeren Sie den Korb
	Hebel nicht vollständig angehoben	Heben Sie den Hebel ganz an

## Technische Spezifikationen

Hinweis: Aufgrund unseres kontinuierlichen Forschungs- und Entwicklungsprogramms können sich die hier aufgeführten Spezifikationen ohne vorherige Ankündigung ändern.

Modell	Spannung	Leistung	Stromstärke	Fassungsvermögen	Abmessungen h x b x t mm	Gewicht
DE205	220-240 V~, 50-60 Hz	1140-1365 W	6 A	0,65 ml	250 x 109 x 370	3,3 kg

## Elektroanschlüsse

Der Stecker muss in eine geeignete Steckdose gesteckt werden.

Das Gerät ist wie folgt verdrahtet:

- Stromführender Leiter (braun) an Klemme L
- Neutralleiter (blau) an Klemme N
- Erdleiter (grün/gelb) an Klemme E

Dieses Gerät muss geerdet sein.



Bei Fragen wenden Sie sich bitte an einen qualifizierten Elektriker.

Elektroisolierpunkte dürfen nicht blockiert werden. Bei einem Notstopp müssen diese Punkte jederzeit sofort zugänglich sein.

## Konformität

Das WEEE-Logo an diesem Produkt oder in der Dokumentation weist darauf hin, dass das Produkt nicht mit dem normalen Hausmüll entsorgt werden darf. Um potenziellen Gesundheits- bzw. Umweltschäden vorzubeugen, muss das Produkt durch einen zugelassenen und umweltverträglichen Recyclingprozess entsorgt werden. Ausführliche Informationen zur korrekten Entsorgung dieses Produkts erhalten Sie von Ihrem Produktlieferanten oder der für die Müllentsorgung in Ihrer Region zuständige Behörde.



Rowlett-Teile wurden strengen Produkttests unterzogen, um die von internationalen, unabhängigen und Bundesbehörden festgelegten Normen und Spezifikationen zu erfüllen.



Die Produkte von Rowlett sind mit dem folgenden Symbol gekennzeichnet:

**Alle Rechte vorbehalten. Kein Teil dieser Anleitung darf ohne vorherige schriftliche Genehmigung von Rowlett in irgendeiner Form oder mit irgendwelchen Mitteln, sei es elektronisch, mechanisch, durch Fotokopie, Aufzeichnung oder anderweitig, erstellt oder übertragen werden.**

**Es werden alle Anstrengungen unternommen um sicherzustellen, dass alle Angaben zum Zeitpunkt der Drucklegung korrekt sind. Rowlett behält sich jedoch das Recht vor, Spezifikationen ohne vorherige Ankündigung zu ändern.**

## Istruzioni per la sicurezza

- Posizionare su una superficie piana e stabile.
- L'installazione e le eventuali riparazioni devono venire eseguite da un agente/tecnico qualificato. Non rimuovere alcun componente da questo prodotto.
- Verificare la conformità alle normative locali e nazionali di quanto segue:
  - Normativa antinfortunistica sul lavoro
  - Linee guida BS EN
  - Precauzioni antincendio
  - Norme IEE sui circuiti elettrici
  - Norme di installazione
- Riempire sempre il serbatoio dell'acqua tra i segni "**MIN**" e "**MAX**".
- **NON** azionare MAI l'apparecchio quando è vuoto.
- Riempire il serbatoio dell'acqua solo con acqua pulita e fredda. Non utilizzare mai acqua minerale, latte o altri liquidi.
- **NON** posizionare sopra o vicino a superfici calde come una piastra o anelli radianti o vicino a fiamme libere.
- **Bevanda calda all'interno!** Non sollevare la leva durante l'erogazione per evitare lesioni e ustioni.
- Non toccare le superfici calde. Utilizzare solo la leva o i pulsanti.
- Non utilizzare mai accessori non raccomandati dal produttore in quanto potrebbero rappresentare un rischio per la sicurezza dell'utente e danneggiare l'apparecchio. Utilizzare solo parti e accessori originali.
- Quando l'apparecchio non viene utilizzato, spegnerlo e scollegarlo sempre dalla rete elettrica.
- Tenere lontano l'imballaggio dalla portata dei bambini. Smaltire l'imballaggio in conformità alle normative locali.
- Se danneggiato, il cavo di alimentazione deve venire sostituito da un agente Rowlett o da un tecnico qualificato al fine di prevenire eventuali rischi.

- Questo apparecchio può essere utilizzato da persone con capacità fisiche, sensoriali o mentali limitate o mancanza di esperienza e conoscenza, purché siano sorvegliate o istruite sull'uso sicuro dell'apparecchio e abbiano compreso tutti i rischi connessi.
- Questo apparecchio può essere utilizzato da bambini dagli 8 anni in su, purché siano sorvegliati o siano stati istruiti sull'uso dell'apparecchio in modo sicuro e abbiano compreso tutti i rischi connessi.
- La pulizia e la manutenzione non devono essere effettuate da bambini a meno che non abbiano oltre 8 anni e siano controllati.
- Tenere l'apparecchio e il relativo cavo fuori dalla portata dei bambini di età inferiore agli 8 anni.
- I bambini non devono giocare con l'apparecchiatura.
- NON immergere l'apparecchio in acqua.
- Questo apparecchio è pensato per uso domestico e per applicazioni simili, come ad esempio:
  - area cucina per i dipendenti in negozi, uffici e altri ambienti di lavoro;
  - case di villeggiatura;
  - da clienti di alberghi, motel ed simili strutture residenziali;
  - attrezzature bed and breakfast.
- Non utilizzare all'aperto o per scopi commerciali.
- Rowlett raccomanda che questo apparecchio venga periodicamente testato (almeno una volta all'anno) da una persona competente. I test devono comprendere, tra gli altri: ispezione visiva, controllo della polarità, continuità dei conduttori di terra, continuità dell'isolamento e prove di funzionamento.

## Introduzione

Leggere con attenzione il presente manuale. La manutenzione e l'uso corretti di questo apparecchio consentiranno di ottenere le massime prestazioni da questo prodotto Rowlett.

## Contenuto della confezione

Sono inclusi i seguenti componenti:

- Macchina da caffè a capsule
- Manuale di istruzioni

Rowlett garantisce una qualità e un servizio impeccabili e assicura che al momento dell'imballaggio tutti i componenti forniti sono integralmente funzionanti e privi di difetti.

Nel caso siano rilevati danni risultanti dal trasporto del prodotto, rivolgersi immediatamente al rivenditore Rowlett locale.

## Funzionamento

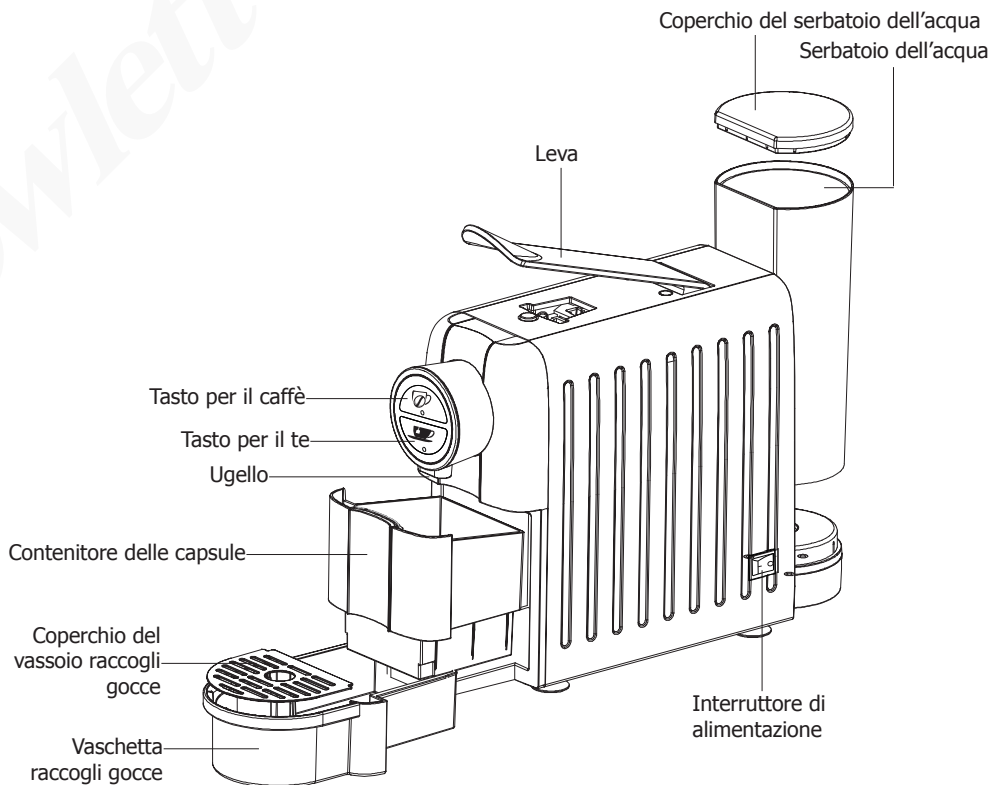



## Preparazione prima del primo utilizzo

Rowlett consiglia di pulire l'apparecchio prima di utilizzarlo per la prima volta o se l'apparecchio è rimasto inutilizzato per un lungo periodo di tempo.

1. Inserire il contenitore per capsule nel vassoio raccogli gocce, quindi spingere il vassoio raccogli gocce nell'apparecchio. Rimuovere il serbatoio dell'acqua dalla sua base e riempirlo d'acqua. **Non riempire mai troppo o riempire il serbatoio quando è posato sulla base.**

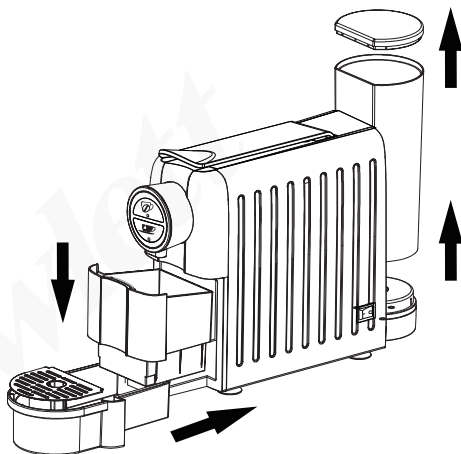

2. Riposizionare il serbatoio dell'acqua. Posizionare un contenitore sul vassoio raccogli gocce.
3. Collegare all'alimentazione di rete elettrica.
4. Accendere l'interruttore di alimentazione (posizione "I"). Sia il pulsante del caffè che il pulsante del tè lampeggeranno, indicando che l'apparecchio si sta riscaldando.
5. Quando i 2 pulsanti smettono di lampeggiare e rimangono accesi, premere il pulsante del caffè e attendere l'erogazione dell'acqua. Ripetere 5 volte per risciacquare il sistema interno.

**Nota: mentre si preme il pulsante Caffè o Tè, l'apparecchio potrebbe emettere un rumore di pompaggio; questo è normale e indica che l'acqua viene pompata per la preparazione del caffè.**

6. Rimuovere il contenitore e gettare via l'acqua presente all'interno. L'apparecchio è adesso pronto per l'uso.

## Erogazione di caffè o tè

1. Riempire il serbatoio dell'acqua, quindi posizionarlo sulla base.
2. Sollevare la leva e inserire una capsula (compatibile con le capsule Nespresso). Quindi, spingere completamente la leva verso il basso.

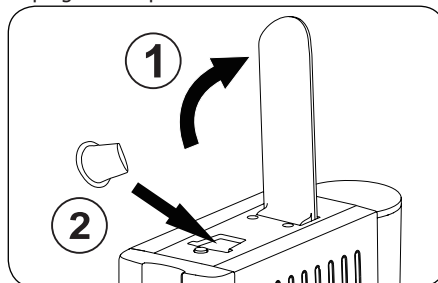

3. Porre una tazza sul vassoio raccogli gocce. Accendere l'apparecchio per avviare la preparazione della bevanda.

- **Dopo l'accensione, se il pulsante Caffè e il pulsante Tè lampeggiano rapidamente uno dopo l'altro, l'apparecchio indica una mancanza d'acqua e deve essere riempito.**
- **Durante la preparazione, è possibile premere il pulsante caffè o tè per interrompere il processo; premere di nuovo per continuare.**
- **Per garantire un miglior gusto e nessun trasferimento di sapore, assicurarsi sempre di erogare acqua calda per risciacquare il sistema quando si passa dal caffè al tè o viceversa.**

4. Attendere che i 2 pulsanti si accendano e rimangano accesi.

### 5. Per erogare caffè:

- Premere UNA VOLTA il pulsante Caffè per erogare un espresso; il pulsante si accenderà e rimarrà acceso.
- Premere DUE VOLTE il pulsante Caffè per erogare un caffè lungo; il pulsante lampeggerà lentamente.

### 5. Per erogare il tè:

- Premere UNA VOLTA il pulsante del tè per erogare il tè.
- **Nota:** gli estratti di tè devono essere ad una temperatura superiore a quella del caffè.

6. Dopo l'uso, sollevare la leva per espellere la capsula nel contenitore delle capsule. Quindi, spingere completamente la leva verso il basso.
7. Premere il pulsante del caffè. L'acqua calda scorrerà attraverso il sistema e quindi scorrerà nel vassoio raccogli gocce. Spegnerlo, scollegare e lasciar raffreddare prima di pulire.

## Funzione di standby automatico

Se non viene utilizzato per 10 minuti, l'apparecchio entra in modalità standby e le 2 spie si spengono.

- Premere un pulsante qualsiasi per riprendere la preparazione.
- Per spegnere l'apparecchio, portare l'interruttore di alimentazione in posizione "O" e staccare la spina.

## Funzione di dosaggio automatico

La funzione di dosaggio automatico assicura la consistenza della bevanda.

1. Sollevare la leva e inserire una capsula. Quindi, spingere completamente la leva verso il basso. Porre una tazza sul vassoio raccogli gocce.

<p><b>2. Impostazione della dose per espresso:</b></p> <ul style="list-style-type: none"> <li>• Premere UNA VOLTA il pulsante Caffè e tenerlo premuto per 5 secondi, quindi rilasciarlo. L'apparecchio inizierà a erogare il caffè.</li> <li>• Quando viene erogata la quantità desiderata, premere nuovamente il pulsante Caffè per interrompere l'erogazione.</li> </ul>	<p><b>2. Impostazione della dose di un caffè lungo:</b></p> <ul style="list-style-type: none"> <li>• Premere DUE VOLTE il pulsante Caffè e tenerlo premuto per 5 secondi, quindi rilasciarlo. L'apparecchio inizierà a erogare il caffè.</li> <li>• Quando viene erogata la quantità desiderata, premere nuovamente il pulsante Caffè per interrompere l'erogazione.</li> </ul>	<p><b>2. Impostazione della dose di tè:</b></p> <ul style="list-style-type: none"> <li>• Premere UNA VOLTA il pulsante Tè e tenerlo premuto per 5 secondi, quindi rilasciarlo. L'apparecchio inizierà a erogare il caffè.</li> <li>• Quando viene erogata la quantità desiderata, premere nuovamente il pulsante Tè per interrompere l'erogazione.</li> </ul>
--	---	---

3. A questo punto è terminata la programmazione della memoria di dosaggio automatico per la quantità di bevanda desiderata. **NOTA:** il programma verrà salvato anche se l'apparecchio viene scollegato o viene tolta l'alimentazione elettrica accidentalmente.

## Erogazione automatica della bevanda desiderata

Durante il riscaldamento dell'apparecchio, è possibile preselezionare la bevanda desiderata. Al termine del riscaldamento, l'apparecchio erogherà automaticamente la bevanda selezionata (caffè o tè).

1. Sollevare la leva e inserire la capsula, quindi chiudere la leva. Porre una tazza sul vassoio raccogli gocce.
2. Dopo l'accensione, entrambi i pulsanti Caffè e Tè lampeggeranno per indicare che l'apparecchio si sta riscaldando.
3. Durante il riscaldamento, premere una/due volte il Pulsante del Caffè per un espresso/lungo, oppure premere una volta il Pulsante del Tè per il tè. Il pulsante selezionato lampeggerà e l'altro pulsante smetterà di illuminarsi.
4. Dopo il riscaldamento, l'apparecchio erogherà automaticamente la bevanda selezionata.

## Pulizia, cura e manutenzione

**Scollegare sempre l'apparecchio dalla rete elettrica e lasciarlo raffreddare prima della pulizia e della manutenzione.**

- Utilizzare un panno umido per pulire l'esterno dell'apparecchio.
- **Rimuovere il gruppo vassoio raccogli gocce e contenitore delle capsule, quindi sollevare il contenitore delle capsule al di fuori del vassoio raccogli gocce. AVVERTENZA: il vassoio raccogli gocce è ancora caldo dopo l'uso. Maneggiare con cura - rischio di scottature.**
- Svuotare e sciacquare il vassoio raccogli gocce nel lavello per rimuovere il liquido eventualmente raccolto.
- Smaltire le capsule usate nel contenitore delle capsule; verificare se le capsule possono essere riciclate o compostate.
- Svuotare e risciacquare il serbatoio dell'acqua dopo ogni sessione.
- Asciugare accuratamente tutte le parti e riposizionarle.

## Programma di decalcificazione

Nelle zone con acqua dura, il calcare può accumularsi all'interno dell'apparecchio dopo un uso prolungato. Per un gusto migliore e una maggiore durata dell'apparecchio, decalcificarlo regolarmente. Si consiglia inoltre l'installazione di un sistema di filtraggio dell'acqua.

### IMPORTANTE:

- **La mancata decalcificazione o manutenzione invaliderà la garanzia.**
- **Utilizzare sempre un decalcificante adatto per macchine da caffè e seguire le istruzioni del produttore riportate sul contenitore.**

1. Se entrambi i pulsanti caffè e tè lampeggiano velocemente immediatamente dopo l'accensione, occorre effettuare la decalcificazione dell'apparecchio. Spegnerne immediatamente l'apparecchio.
2. Rimuovere il serbatoio dell'acqua e riempirlo con una soluzione decalcificante (rapporto acqua e decalcificante: 4:1).
3. Riposizionare il serbatoio dell'acqua. Posizionare un contenitore sul vassoio raccogli gocce. Assicurarsi che la leva sia completamente abbassata e che non sia presente alcuna capsula.
4. Accendere e attendere che i pulsanti caffè e tè smettano di lampeggiare. Tenere premuti entrambi i pulsanti contemporaneamente per 5 secondi. Entrambi i pulsanti ora lampeggeranno rapidamente.
5. Premere il pulsante Caffè per avviare la decalcificazione. La macchina avvierà l'erogazione. Ciò continuerà fino a quando il serbatoio dell'acqua non sarà vuoto. Attendere 10 minuti affinché la soluzione decalcificante faccia effetto.
6. Sciacquare il serbatoio dell'acqua e riempirlo con acqua fresca. Ripetere il passaggio per 5 (Erogazione) e sciacquare con almeno due serbatoi pieni d'acqua il sistema per rimuovere eventuali tracce di soluzione decalcificante.

**Nota: se spento in modalità decalcificazione, l'apparecchio rimarrà in questa modalità una volta riacceso. Per uscire dalla modalità, tenere premuti contemporaneamente i pulsanti Caffè e Tè per 5 secondi. Entrambe le luci torneranno all'illuminazione fissa.**

7. L'apparecchio è ora nuovamente pronto per l'uso.

## Risoluzione dei problemi

Se necessario, contattare un tecnico qualificato per le eventuali riparazioni.

Problema	Probabile causa	Azione
L'unità non funziona	L'apparecchiatura non è accesa	Controllare che l'apparecchiatura sia collegata correttamente e accesa
	La presa e il cavo sono danneggiati	Sostituire la presa o il cavo
	Guasto alimentazione di rete	Controllare l'alimentazione di rete
Emissione di un forte rumore	Mancanza di acqua nel serbatoio dell'acqua	Spegnerne e riempire il serbatoio dell'acqua
Le spie si accendono ma non esce il caffè/tè	La capsula inserita potrebbe essere difettosa	Attendere qualche secondo, quindi riprovare con una nuova capsula
Acqua nella parte inferiore dell'unità	Dopo aver preparato numerose bevande, si formerà una piccola quantità di condensa sotto la macchina. Ciò è normale e non significa che vi siano perdite	
	Il serbatoio dell'acqua potrebbe non essere posizionato correttamente	Controllare e posizionarlo correttamente
La capsula non entra nel porta capsule o nel contenitore delle capsule	Il contenitore delle capsule è pieno	Svuotare il contenitore
	Leva non completamente sollevata	Sollevare completamente la leva

## Specifiche tecniche

Nota: a causa del nostro continuo programma di ricerca e sviluppo, le specifiche qui riportate possono essere soggette a modifiche senza preavviso.

Modello	Tensione	Potenza	Corrente	Capacità	Dimensioni h x l x p mm	Peso
DE205	220-240 V~, 50-60 Hz	1140-1365 W	6 A	0,65 ml	250 x 109 x 370	3,3 kg

## Cablaggio elettrico

La spina deve essere collegata a una presa di corrente appropriata.

L'apparecchio ha i seguenti cablaggi:

- Filo sotto tensione (colore marrone) a terminale L
- Filo del neutro (colore blu) a terminale N
- Filo di terra (colore verde/giallo) a terminale E

Questa apparecchiatura deve essere collegata a terra.



In caso di dubbi, consultare un elettricista qualificato.

I punti di isolamento elettrico non devono essere ostruiti. In caso di emergenza, i punti devono essere facilmente raggiungibili qualora sia necessario scollegarli.

## Conformità

Il logo WEEE riportato su questo prodotto o sulla relativa documentazione indica che il prodotto non può essere smaltito come normale rifiuto domestico. Per evitare possibili danni alla salute e/o all'ambiente, il prodotto deve venire smaltito utilizzando una procedura di riciclaggio approvata e sicura per l'ambiente. Per ulteriori informazioni su come smaltire in maniera corretta questo prodotto, contattare il fornitore del prodotto o l'ente locale responsabile per lo smaltimento dei rifiuti.



I componenti Rowlett sono stati sottoposti a un rigoroso collaudo ai fini della conformità agli standard e alle specifiche normative previste dalle autorità internazionali, indipendenti e federali.

I prodotti Rowlett sono autorizzati a esporre il seguente simbolo:



**Tutti i diritti riservati. È vietata la riproduzione o la trasmissione in alcuna forma, elettronica, meccanica, mediante fotocopiatura o altro sistema di riproduzione, di qualsiasi parte delle presenti istruzioni senza la previa autorizzazione scritta di Rowlett.**

**Le informazioni contenute sono corrette e accurate al momento della stampa, tuttavia Rowlett si riserva il diritto di modificare le specifiche senza preavviso.**

## Consejos de Seguridad

- Colóquela sobre una superficie plana, estable.
- Un agente de servicio / técnico cualificado debería llevar a cabo la instalación y cualquier reparación si se precisa. No retire ninguna pieza del producto.
- Consulte las Normas Locales y Nacionales correspondientes a lo siguiente:
  - Legislación de Seguridad e Higiene en el Trabajo
  - Códigos de Práctica BS EN
  - Precauciones contra Incendios
  - Normativos de Cableado de la IEE
  - Normativas de Construcción
- Llene siempre el depósito de agua entre las marcas '**MIN**' y '**MAX**'.
- NUNCA utilice el aparato cuando esté vacío.
- Llene el depósito de agua sólo con agua limpia y fría. Nunca utilice agua mineral, leche u otros líquidos.
- NO coloque el aparato sobre o cerca de superficies calientes como una placa de cocción o anillos radiantes o cerca de una llama viva.
- **iBebida caliente en el interior!** No levante la palanca durante la dispensación para evitar lesiones y quemaduras.
- No toque las superficies calientes. Utilice únicamente la palanca o los botones.
- Nunca use accesorios no recomendados por el fabricante. Pueden poner en peligro la seguridad del usuario y causar daños en el aparato. Use únicamente piezas y accesorios originales.
- Apague y desconecte siempre la alimentación cuando no esté usando el aparato.
- Mantenga el embalaje lejos del alcance de los niños. Elimine el embalaje de acuerdo con las normas de las autoridades locales.

- Si el cable eléctrico está dañado, debe ser reemplazado por un agente de Rowlett o un técnico cualificado recomendado para evitar cualquier riesgo.
- Este aparato puede ser utilizado por personas con capacidades físicas, sensoriales o mentales reducidas o con falta de experiencia y conocimientos si han sido supervisadas o instruidas sobre el uso del aparato de forma segura y si comprenden los peligros que conlleva.
- Este aparato puede ser utilizado por niños a partir de 8 años si han sido supervisados o instruidos sobre el uso del aparato de forma segura y si comprenden los peligros que conlleva.
- La limpieza y las tareas de mantenimiento realizables por el usuario no deben llevarlas a cabo niños a menos que tengan más de 8 años y reciban supervisión.
- Mantenga el aparato y su cable fuera del alcance de los niños menores de 8 años.
- Los niños no deben jugar con el aparato.
- NO sumerja el aparato en agua.
- Este aparato ha sido diseñado para ser utilizado en aplicaciones domésticas y similares, tales como las siguientes:
  - cocinas de los empleados en tiendas, oficinas y otros lugares de trabajo;
  - casas rústicas;
  - por los clientes de hoteles, moteles y otros entornos de tipo residencial;
  - alojamientos de tipo cama y desayuno.
- No lo utilice en exteriores ni con fines comerciales.
- Rowlett recomienda que este aparato debe ser periódicamente probado (al menos anualmente) por una Persona Competente. Las pruebas deben incluir, entre otras: Inspección visual, ensayo de polaridad, puesta a tierra, continuidad de aislamiento y prueba de funcionamiento.

## Introducción

Tómese unos minutos para leer este manual. El correcto mantenimiento y manejo de esta máquina proporcionará el mejor funcionamiento posible de su producto Rowlett.

## Contenido del Conjunto

Se incluye:

- Cafetera de cápsulas
- Manual de instrucciones

Rowlett se enorgullece de su calidad y servicio y asegura que en el momento del embalaje, el contenido se suministró con plena funcionalidad y sin ningún defecto.

Si encontrara algún daño resultante del transporte, póngase en contacto inmediatamente con su distribuidor Rowlett.

## Funcionamiento

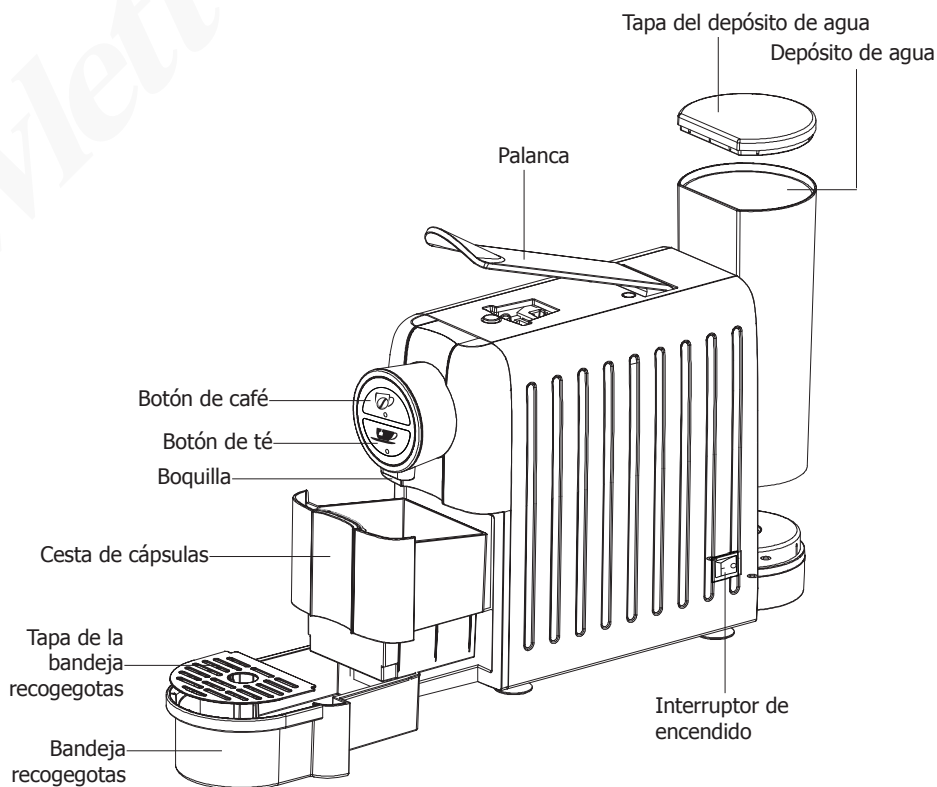

## Preparación antes del primer uso

Rowlett recomienda limpiar el aparato antes de usarlo por primera vez, o si el aparato ha estado sin usar durante un largo periodo de tiempo.

1. Inserte la cesta de cápsulas en la bandeja recogegotas, luego empújela dentro del aparato. Retire el depósito de agua de su base y llénelo con agua. **Nunca lo llene en exceso ni lo llene mientras esté sentado en la base.**

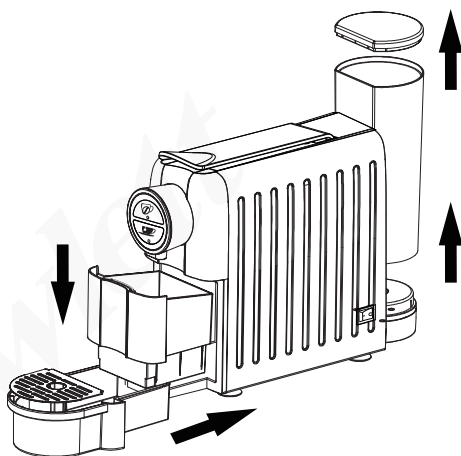

2. Recolocar el depósito de agua en su posición. Luego, coloque un recipiente en la bandeja recogegotas.
3. Conecte a la red eléctrica.
4. Encienda el interruptor de encendido (posición "I"). El botón de café y el botón de té parpadearán, indicando que el aparato se está calentando.
5. Cuando los dos botones dejen de parpadear y permanezcan encendidos, pulse el botón de café y espere a que salga el agua. Repita la operación 5 veces para enjuagar el sistema interno.

**Nota: Al pulsar el botón de café o el botón de té, el aparato puede producir un sonido de bombeo, esto es normal e indica que se bombea agua para preparar el café.**

6. Retire el recipiente y deseche el agua que contiene. El aparato está ahora listo para su uso.

## Modo de dispensar café o té

1. Llenar el depósito de agua y colóquelo en la base.
2. Levante la palanca e introduzca una cápsula (compatible con las cápsulas Nespresso). Luego, empuje la palanca completamente hacia abajo.

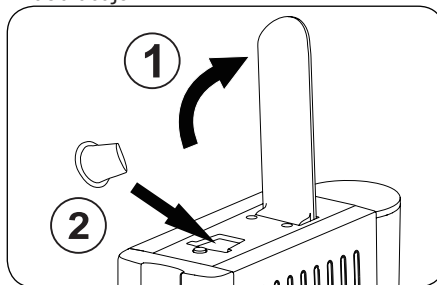

3. Coloque una taza en la bandeja recogegotas. Luego, encienda el aparato para empezar la preparación.

- Después de encenderlo, si el botón de café y el botón de té se turnan para parpadear rápidamente, el aparato tiene una falta de agua y necesita ser rellenado.
- Durante la preparación, puede pulsar el botón de café o té para detener el proceso; púlselo nuevamente para continuar.
- Para garantizar el mejor sabor y que no se cambien los aromas, asegúrese siempre de dispensar agua caliente para enjuagar el sistema cuando cambie entre café y té.

4. Espere hasta que los 2 botones se enciendan y permanezcan encendidos.

### 5. **Dispensar café:**

- Presione el botón de café UNA VEZ para dispensar un Espresso, el botón se iluminará y permanecerá encendido.
- Pulse el botón de café DOS VECES para dispensar un Lungo, el botón parpadeará lentamente.

### 5. **Dispensar té:**

- Pulse el botón de té UNA VEZ para dispensar el té.
- **Nota:** El té se extrae a una temperatura más alta que el café.

6. Después del uso, levante la palanca para expulsar la cápsula al cesto de cápsulas. Luego, empuje la palanca completamente hacia abajo.
7. Pulse el botón de café. El agua caliente fluirá a través del sistema y luego fluirá hacia la bandeja recogegotas. Apague, desenchufe y deje que se enfríe antes de limpiarla.



## Función de modo de espera automática

En caso de inactividad durante 10 minutos, el aparato entrará en modo de espera y los 2 indicadores luminosos se apagarán.

- Para reanudar la preparación, pulse cualquier botón.
- Para apagarlo, apague el interruptor de encendido (posición "O") y desconéctelo de la red eléctrica.

## Función de dosificación automática

La función de dosificación automática garantiza la consistencia de la bebida.

1. Levante la palanca e introduzca una cápsula. Luego, empuje la palanca completamente hacia abajo. Coloque una taza en la bandeja recogegotas.

<ol style="list-style-type: none"> <li>2. <b>Ajuste de dosificación de espresso:</b> <ul style="list-style-type: none"> <li>• Pulse UNA VEZ el botón de café y manténgalo pulsado durante 5 segundos, luego suéltelo. El aparato comenzará a dispensar.</li> <li>• Cuando se dispense la cantidad deseada, pulse de nuevo el botón de café para detenerlo.</li> </ul> </li> </ol>	<ol style="list-style-type: none"> <li>2. <b>Ajuste de dosificación de lungo:</b> <ul style="list-style-type: none"> <li>• Pulse DOS VECES el botón de café y manténgalo pulsado durante 5 segundos, luego suéltelo. El aparato comenzará a dispensar.</li> <li>• Cuando se dispense la cantidad deseada, pulse de nuevo el botón de café para detenerlo.</li> </ul> </li> </ol>	<ol style="list-style-type: none"> <li>2. <b>Ajuste de dosificación de té:</b> <ul style="list-style-type: none"> <li>• Pulse UNA VEZ el botón de té y manténgalo pulsado durante 5 segundos, luego suéltelo. El aparato comenzará a dispensar.</li> <li>• Cuando se dispense la cantidad deseada, pulse de nuevo el botón de té para detenerlo.</li> </ul> </li> </ol>
---	--	---

3. Usted ha terminado de programar la memoria de autodosificación para la cantidad de bebida deseada. **NOTA:** El programa se guardará incluso si el aparato se desenchufa o se corta la corriente accidentalmente.

## Dispensación automática de la bebida deseada

Mientras el aparato se calienta, puede preseleccionar la bebida deseada. Una vez completado el calentamiento, el aparato dispensará automáticamente la bebida seleccionada (café o té).

1. Levante la palanca e introduzca la cápsula. Luego, cierre la palanca. Coloque una taza en la bandeja recogegotas.
2. Tras el encendido, los botones de café y té parpadearán para indicar que el aparato se está calentando.
3. Mientras se calienta, pulse el botón de café una/dos veces para el espresso/lungo, o pulse el botón de té una vez para el té. El botón seleccionado parpadeará y el otro botón dejará de iluminarse.
4. Una vez calentado, el aparato dispensará automáticamente la bebida seleccionada.

## Limpeza, Cuidado y Mantenimiento

**El aparato debe estar siempre desconectado de la red eléctrica y deje que se enfríe antes de proceder a su limpieza y mantenimiento.**

- Debe limpiar el exterior del aparato con un paño húmedo .
- **Retire el conjunto de la bandeja recogegotas y la cesta de cápsulas, luego levante la cesta de cápsulas para sacarla de la bandeja recogegotas. ADVERTENCIA: La bandeja recogegotas seguirá estando caliente después de su uso. Manéjela con cuidado. Existe riesgo de quemaduras.**
- Vacíe y enjuague la bandeja recogegotas en el fregadero para eliminar cualquier líquido que se haya acumulado.
- Deseche las cápsulas usadas en el cesto de cápsulas, compruebe si las cápsulas pueden ser recicladas o compostadas.
- Vacíe y enjuague el depósito de agua después de cada sesión.
- Seque bien todas las piezas y colóquelas nuevamente en su sitio.

## Programa de descalcificación

En las zonas de agua dura, la cal puede acumularse en el aparato después de un uso prolongado. Para obtener un buen sabor y prolongar la vida útil del aparato, descalcifíquelo regularmente. También se recomienda la instalación de un sistema de filtración de agua.

### IMPORTANTE:

- **La falta de descalcificación o de mantenimiento invalidará su garantía.**
- **Utilice siempre un descalcificador adecuado para máquinas de café y siga las instrucciones del fabricante que figuran en el envase.**

1. Después de encenderlo, si los botones de café y té parpadean rápidamente, el aparato necesita descalcificarse. Apáguelo inmediatamente.
2. Retire el depósito de agua y llénelo con solución descalcificadora (proporción de agua y descalcificador: 4:1).
3. Recolocar el depósito de agua en su posición. Luego, coloque un recipiente en la bandeja recogegotas. Asegúrese de que la palanca esté completamente presionada y que no haya ninguna cápsula.
4. Encienda y espere a que los botones de café y té dejen de parpadear. Presione firmemente ambos botones al mismo tiempo y manténgalos presionados durante 5 segundos. Ambos botones parpadearán rápidamente.
5. Pulse el botón de café para iniciar la descalcificación. Su máquina dispensará. Esto continuará hasta que el depósito de agua esté vacío. Espere 10 minutos para que la solución descalcificadora haga efecto.
6. Enjuague el depósito de agua y llénelo con agua fresca. Repita el paso 5 (Dispensación) y enjuague al menos dos tanques llenos de agua a través del sistema para eliminar cualquier rastro de la Solución Desincrustante.

**Nota: Si se apaga en el modo de descalcificación, el aparato permanecerá en este modo cuando se vuelva a encender. Para salir del modo, pulse los botones de café y té al mismo tiempo y manténgalos pulsados durante 5 segundos. Ambas luces volverán a tener una iluminación sólida.**

7. El aparato está ahora listo para que usted lo utilice nuevamente.

## Resolución de problemas

Un técnico calificado debe realizar las reparaciones si es necesario.

Fallo	Causa probable	Acción
La unidad no funciona	El aparato no está conectado	Compruebe que el aparato esté enchufado correctamente y conectado
	El enchufe y el cable están dañados	Sustituya el enchufe o el cable
	Fallo de la fuente de alimentación de red	Compruebe la red eléctrica
Emite un ruido fuerte	No hay agua en el depósito de agua.	Apague y rellene.
Luces indicadoras encendidas pero el café/té no sale	La cápsula insertada puede estar defectuosa.	Espere unos segundos y vuelva a reintentarlo con una nueva cápsula.
Hay agua debajo de la unidad	Habrà una pequeña cantidad de condensación debajo de la máquina después de hacer numerosas bebidas. Esto es seguro y no significa ninguna fuga.	
	Es posible que el depósito de agua no esté bien asentado.	Compruebe y vuelva a colocarlo en su sitio.
La cápsula no entra en el portacápsulas o en el cesto de cápsulas	Cesta de cápsulas llena.	Vacíe la cesta.
	La palanca no se ha levantado completamente.	Levante completamente la palanca.

## Especificaciones Técnicas

Nota: Debido a nuestro continuo programa de investigación y desarrollo, las especificaciones aquí expuestas pueden estar sujetas a cambios sin previo aviso.

Modelo	Tensión	Potencia	Corriente	Capacidad	Dimensiones a x a x p mm	Peso
DE205	220-240 V~, 50-60 Hz	1140-1365 W	6 A	0,65 ml	250 x 109 x 370	3,3 kg

## Cableado Eléctrico

El enchufe tiene que conectarse a una toma eléctrica adecuada.

Este aparato está conectado de la forma siguiente:

- Cable cargado (de color marrón) al terminal marcado como L
- Cable neutro (de color azul) al terminal marcado como N
- Cable de tierra (de color verde / amarillo) al terminal marcado como E

Este aparato debe conectarse a una toma de tierra.



Si tiene alguna duda, consulte a un electricista cualificado.

Los puntos de aislamiento eléctrico deben mantenerse libres de cualquier obstrucción. En caso de precisarse una desconexión de emergencia, deben estar disponibles de forma inmediata.

## Cumplimiento

El logotipo WEEE en este producto o su documentación indica que no debe eliminarse como un residuo doméstico. Para ayudar a prevenir posibles daños a la salud humana y/ o el medio ambiente, el producto debe eliminarse en un proceso de reciclaje aprobado y medioambientalmente seguro. Para obtener más información sobre cómo eliminar correctamente este producto, póngase en contacto con el proveedor del mismo o la autoridad local responsable de la eliminación de residuos en su zona.



Las piezas Rowlett han pasado estrictas pruebas de productos para cumplir las especificaciones y normas reguladoras establecidas por las autoridades internacionales, independientes y federales.



Los productos Rowlett han recibido aprobación para usar el símbolo siguiente:

**Reservados todos los derechos. Puede estar prohibida la reproducción o transmisión en cualquier forma o por cualquier medio electrónico, mecánico, de fotocopiado, registro o de otro tipo, de cualquier parte de estas instrucciones sin la autorización previa y por escrito de Rowlett.**

**Se ha hecho todo lo posible para garantizar que todos los datos son correctos en el momento de su publicación; sin embargo, Rowlett se reserva el derecho a modificar las especificaciones sin que medie notificación previa.**

# DECLARATION OF CONFORMITY

- Conformiteitsverklaring • Déclaration de conformité • Konformitätserklärung • Dichiarazione di conformità •  
• Declaración de conformidad • Declaração de conformidade

Equipment Type • Uitrustingstype • Type d'équipement • Gerätetyp • Tipo di apparecchiatura • Tipo de equipo • Tipo de equipamento	Model • Modèle • Modell • Modello • Modelo • Malli
Coffee Pod Machine	DE205 (-E)
Application of Territory Legislation & Council Directives(s) Toepassing van Europese Richtlijn(en) • Application de la/des directive(s) du Conseil • Anwendbare EU-Richtlinie(n) • Applicazione delle Direttive • Aplicación de la(s) directiva(s) del consejo • Aplicação de directiva(s) do Conselho	<p><b>Low Voltage Directive (LVD) - 2014/35/EU</b> Electrical Equipment (Safety) Regulations 2016 <b>EN 60335-1:2012 +A11:2014 +A13:2017</b> <b>EN 60335-2-15:2016 +A11:2018</b> <b>EN 62233:2008</b></p> <p><b>Electro-Magnetic Compatibility (EMC) Directive 2014/30/EU - recast of 2004/108/EC</b> Electromagnetic Compatibility Regulations 2016 (S.I. 2016/1091) <b>EN 55014-1:2017</b> <b>EN 55014-2:2015</b> <b>EN IEC 61000-3-2:2019</b> <b>EN 61000-3-3:2013 +A1:2019</b></p> <p><b>Restriction of Hazardous Substances Directive (RoHS) 2015/863 amending Annex II to Directive 2011/65/EU</b> Restriction of the Use of Certain Hazardous Substances in Electrical and Electronic Equipment Regulations 2012 (S.I. 2012/3032)</p> <p><b>Ecodesign energy-related products Directive 2009/125</b> <b>Regulation (EC) 1275/2008 - Standby and off mode power consumption</b> <b>Regulation (EU) 801/2013 - Ecodesign networked equipment, televisions, coffeemakers</b> <b>EN 50564:2011</b></p>
Producer Name • Naam fabrikant • Nom du producteur • Name des Herstellers • Nome del produttore • Nombre del fabricante • Nome do fabricante	Rowlett

I, the undersigned, hereby declare that the equipment specified above conforms to the above Territory Legislation, Directive(s) and Standard(s).

Ik, de ondergetekende, verklaar hierbij dat de hierboven gespecificeerde uitrusting goedgekeurd is volgens de bovenstaande Richtlijn(en) en Standaard(en).

Je soussigné, confirme la conformité de l'équipement cité dans la présente à la / aux Directive(s) et Norme(s) ci-dessus

Ich, der/die Unterzeichnende, erkläre hiermit, dass das oben angegebene Gerät der/den oben angeführten Richtlinie(n) und Norm(en) entspricht.

Il sottoscritto dichiara che l'apparecchiatura di sopra specificata è conforme alle Direttive e agli Standard sopra riportati.

El abajo firmante declara por la presente que el equipo arriba especificado está en conformidad con la(s) directiva(s) y estándar(es) arriba mencionadas.

Eu, o abaixo-assinado, declaro que o equipamento anteriormente especificado está em conformidade com a(s) anterior(es) Directiva(s) e Norma(s)

Date • Data • Date • Datum • Data •  
Fecha • Data  
Signature • Handtekening • Signature •  
Unterschrift Firma • Firma • Assinatura

Full Name • Volledige naam • Nom et  
prénom • Vollständiger Name • Nome  
completo • Nombre completo • Nome  
por extenso

Position • Functie • Fonction • Position •  
Qualifica • Posición • Função

Producer Address • Adres fabrikant •  
Adresse du producteur • Anschrift des  
Herstellers • Indirizzo del produttore •  
Dirección del fabricante • Morada do  
fabricante

<b>15<sup>th</sup> April 2021</b>	
DocuSigned by: <i>Ashley Hooper</i> B39382C9FD9C478...	DocuSigned by: <i>Eoghan Donnellan</i> D352874F7FAB460...
<b>Ashley Hooper</b>	<b>Eoghan Donnellan</b>
<b>Technical &amp; Quality Manager</b>	<b>Commercial Manager/ Importer</b>
<b>Fourth Way, Avonmouth, Bristol, BS11 8TB United Kingdom</b>	<b>Unit 9003 Blarney Business Park Blarney Co. Cork, Ireland</b>





<b>UK</b>	<b>+44 (0)845 146 2887</b>
<b>Eire</b>	
<b>NL</b>	<b>040 – 2628080</b>
<b>FR</b>	<b>01 60 34 28 80</b>
<b>BE-NL</b>	<b>0800-29129</b>
<b>BE-FR</b>	<b>0800-29229</b>
<b>DE</b>	<b>0800 – 1860806</b>
<b>IT</b>	<b>N/A</b>
<b>ES</b>	<b>901-100 133</b>





*Rowlett*

DE205\_ML\_A5\_v3\_2023/05/26